

MUNICÍPIO DE NÍSIA FLORESTA

Rua Prefeito Américo de Oliveira, 23, Centro, Nísia Floresta/RN CEP: 59164000 CNPJ: 08.167.306/0001-49

EDITAL

Sistema Orçamentário, Financeiro e Contábil

TOMADA DE PREÇOS Nº 12/2023.

EDITAL

**DIA 17/01/2024
ÀS 09:00HORAS**

OBJETO: Contratação de empresa especializada na execução de obra de Pavimentação com drenagem superficial em Becos, Ruas e Travessas no Município de Nísia Floresta/RN

EDITAL DE TOMADA DE PREÇOS N.º 12/2023/PMNF.

PREÂMBULO (Conf. Art. 40, caput, da Lei 8.666/93):

1. EDITAL DE LICITAÇÃO N. 12/2023
2. MODALIDADE: TOMADA DE PREÇOS
3. ÓRGÃO INTERESSADO: Secretaria Municipal de Nísia Floresta, do Município de Nísia Floresta/RN
4. REGIME DE EXECUÇÃO: INDIRETA, ATRAVÉS DE EMPREITADA POR PREÇO GLOBAL.
5. TIPO: MENOR PREÇO – GLOBAL
6. REGÊNCIA: Lei Federal n. 8.666/93
7. DE LOCAIS, DIAS E HORAS:

- a) Para obtenção do Edital e de informações e esclarecimentos adicionais:

A partir do dia 28/12/2023, o Edital com seus anexos encontra-se à disposição dos interessados preferencialmente no Site da Prefeitura <http://nisiastloresta.rn.gov.br/> ou no horário das 08:00h às 12:00h, no endereço da Comissão de Licitação, à Rua Prefeito Américo de Oliveira, 23, bairro Centro, Município de Nísia floresta, RN. CEP:59.164.000. Telefone: (84) 3277-2259.

Importante: No ato do recebimento do Edital, o licitante deverá informar endereço eletrônico (e-mail), se houver, para que possa receber o Edital, seus anexos, bem como outras informações do Certame, a serem prestadas pela Administração.

- b) Para abertura dos envelopes, referentes a “Documentação” e “Proposta” das Licitantes: dia 17/01/2024, às 09:00, na sala de reuniões da Comissão de Licitação, à Rua Prefeito Américo de Oliveira, 23, bairro Centro, Município de Nísia Floresta, RN. CEP: 59.164.00. Telefone: (84) 3277-2259.

OBJETO: Contratação de empresa especializada na execução de obra de Pavimentação com drenagem superficial em Becos, Ruas e Travessas no Município de Nísia Floresta/RN

8. DOS ANEXOS A ESTE EDITAL:

ANEXO	TÍTULO/DENOMINAÇÃO
I.	MINUTA DE CONTRATO
II.	MODELO DE PROPOSTA
III.	MODELO DE DECLARAÇÃO DE MICRO EMPRESA/EMPRESA DE PEQUENO PORTE
IV.	PLANILHA ORÇAMENTÁRIA - ANEXO
V.	CRONOGRAMA FÍSICO-FINANCEIRO - ANEXO
VI.	MANUAL DO PROJETO – MEMORIAL DESCRITIVO - ANEXO
VII.	DECLARAÇÃO DE INEXISTENCIA DE FUNCIONÁRIO PÚBLICO
VIII.	DECLARAÇÃO DE ATENDIMENTOS ÀS FORMALIDADES
IX.	CERTIDÃO DE GARANTIA DE PARTICIPAÇÃO

9. DOTAÇÃO ORÇAMENTÁRIA:

CLASSIFICAÇÃO ORÇAMENTÁRIA

Unidade Orçamentária: 02 .061 - Prefeitura Municipal de Nísia Floresta - Secretaria Municipal de Obras e Serviços Urbanos
Ação: 1047 - Construção e Reconstrução de Pavimentação de Ruas e Avenidas
Função: 15 - URBANISMO

Sub-Função: 451 - INFRA-ESTRUTURA URBANA
Programa: 0001 - Programa
Natureza da Despesa: 4.4.90.51 - OBRAS E INSTALAÇÕES
Fonte de Recurso: 15000000 - Recursos não Vinculados de Impostos
Região: 0001 - Nísia Floresta

Unidade Orçamentária: 02 .061 - Prefeitura Municipal de Nísia Floresta - Secretaria Municipal de Obras e Serviços Urbanos
Ação: 1047 - Construção e Reconstrução de Pavimentação de Ruas e Avenidas
Função: 15 - URBANISMO
Sub-Função: 451 - INFRA-ESTRUTURA URBANA
Programa: 0001 - Programa
Natureza da Despesa: 4.4.90.51 - OBRAS E INSTALAÇÕES
Fonte de Recurso: 17060000 - Transferência Especial da União
Região: 0001 - Nísia Floresta

A Prefeitura Municipal de Nísia Floresta, inscrita no CNPJ sob o nº 08.167.306/0001-49, através da sua Comissão Permanente de Licitações – CPL, instituída pela Portaria nº 170/2023, situada à Rua Prefeito Américo de Oliveira, 23, bairro Centro, em conformidade com a lei nº 8.666, de 21 de junho de 1993, torna público, aos interessados, que fará realizar procedimento licitatório, na modalidade Tomada de Preços, Edital nº 12/2023, do tipo Menor Preço Global, em conformidade com as condições consubstanciadas neste Edital, no local e horário supracitados, objetivando a Contratação de empresa especializada na execução de obra de Pavimentação com drenagem superficial em Becos, Ruas e Travessas no Município de Nísia Floresta/RN, na forma disposta no Preâmbulo, acima.

1 – DO OBJETO

1.1 – A presente licitação tem como objeto a Contratação de empresa especializada na execução de obra de Pavimentação com drenagem superficial em Becos, Ruas e Travessas no Município de Nísia Floresta/RN, e conforme ainda as especificações contidas nos Anexos deste Edital, os quais se vinculam à presente Tomada de Preços.

1.2 - A obra objeto desta licitação deverá ser executada, pela futura Contratada, em total observância às prescrições da Associação Brasileira de Normas Técnicas – ABNT, e às especificações, memoriais, quantitativos, plantas e projetos contidos nos seguintes Anexos a este Edital:

ANEXO	TÍTULO/DENOMINAÇÃO
IV	PLANILHA ORÇAMENTÁRIA
V	CRONOGRAMA FÍSICO-FINANCEIRO
VI	MANUAL DO PROJETO – MEMORIAL DESCRITIVO

1.3 – Desde já, e constando ou não dos Anexos deste, estabelece-se que o Projeto do Canteiro de Obras será parte integrante do objeto da contratação, a ser executado preliminarmente à construção da obra licitada, no prazo de 15 dias após a assinatura do contrato, dele devendo constar o layout do canteiro, na forma de planta baixa, definindo, dentre outros, os locais para disposição de equipamentos, indicando-os e identificando-os, e materiais diversos, como areia, brita, tijolo, ferro, cimento, etc.

2 – DO CREDENCIAMENTO E DA HABILITAÇÃO

2.1 – Poderão participar desta licitação as empresas legalmente constituídas que atenderem às condições e exigências estabelecidas neste Edital, inscritas no Registro Cadastral de Licitantes da Prefeitura Municipal de Nísia Floresta/RN, vedada a participação àquelas que se encontrem em processo de falência, recuperação judicial e extra-judicial, concurso de credores, em fase de liquidação ou dissolução, e às que estejam sujeitas às sanções previstas nos artigos 87, incisos III e IV e 88, incisos I, II e III, da Lei n.º 8.666/93.

2.2 – Não será admitida a participação de empresas sob o regime de consórcio, qualquer que seja a forma de sua constituição.

2.3 – Nos dia, hora e local indicados, no preâmbulo deste Edital, para abertura das propostas, os representantes das empresas interessadas em participar desta TOMADA DE PREÇOS deverão entregar, à Comissão de Licitação, a documentação exigida neste instrumento

convocatório, em 02 (dois) envelopes lacrados, não transparentes, contendo, na parte externa e frontal de cada um, além do nome, razão social e endereço, os seguintes dizeres:

PREFEITURA MUNICIPAL DE NÍSIA FLORESTA/RN

TOMADA DE PREÇOS Nº 12/2023

PROPONENTE: (Razão Social)

ENVELOPE N.º 1: "HABILITAÇÃO"

ENVELOPE N.º 2: "PROPOSTA COMERCIAL"

2.4 – Os documentos de habilitação exigidos nesta TOMADA DE PREÇOS poderão ser apresentados em via original ou mediante cópias obtidas por meio de qualquer processo, desde que devidamente autenticadas por tabelião de notas, ou, ainda, por publicação em órgão de imprensa oficial. Não se admitirá, contudo, o recebimento de documentos por meio de aparelhos de fac-símile, ainda que formalmente autenticados. Qualquer membro da Comissão poderá autenticar cópia de documento, à vista da apresentação do respectivo original, mediante aposição de data, assinatura e dos termos "Confere com o original".

2.4.1 – A autenticação efetuada por membro da CPL será efetuada, preferencialmente, até o dia anterior a realização do certame.

2.4.2 – Para proporcionar celeridade ao certame e garantir a integridade dos documentos de habilitação, recomenda-se que sejam eles organizados em pastas ou cadernos, sem espiral, com índice e folhas numeradas em ordem crescente e timbradas com o nome, logotipo ou marca da Licitante.

2.5 – Na sessão, somente se admitirá a participação de 01 (um) representante por Licitante, o qual deverá apresentar à Comissão, quando solicitado a fazê-lo, documento de identidade e procuração pública ou particular passada pela Empresa, contendo o número da identidade e do CPF/MF do signatário/outorgante, bem como a outorga de poder para tomar todas as decisões que julgar necessárias durante a realização do presente certame.

2.5.1 – Exigir-se-á, no caso de apresentação de instrumento particular, o reconhecimento da firma do outorgante.

2.5.2 – Caso o representante seja sócio ou diretor da empresa Licitante, o credenciamento será feito mediante a exibição do respectivo documento de identidade, além do ato constitutivo social e/ou documento de eleição do administrador publicado em Diário Oficial, no caso das sociedades anônimas, ou devidamente registrado na Junta Comercial ou no Cartório de Pessoas Jurídicas do domicílio da empresa representada, nos demais casos.

2.5.3 – A falta de qualquer um dos documentos mencionados nos subitens precedentes não inabilita a Licitante. Todavia, impede o representante não credenciado de promover qualquer interferência no procedimento licitatório.

2.6 – Sob pena de inabilitação, todos os documentos trazidos ao certame deverão estar em nome da Licitante e, preferencialmente, com mesmos de CNPJ e endereço.

2.6.1 – Se a Licitante for a matriz, todos os documentos deverão estar em nome da matriz.

2.6.2 – Se a Licitante for filial, todos os documentos deverão estar em nome da filial, exceto aqueles que, pela própria natureza, forem, comprovadamente, emitidos somente em nome da matriz.

2.6.3 – Os atestados de capacidade técnica/responsabilidade técnica poderão ser apresentados em nome e com CNPJ/MF da matriz e/ou da(s) filial(ais) da Licitante.

2.7 – Na sessão de exame dos documentos de habilitação, se presentes todos os representantes das empresas, esses ficarão pessoal e diretamente intimados do resultado, fato que constará da respectiva ata. Em caso contrário, a intimação será feita mediante publicação no Diário Oficial da FEMURN - Federação dos Municípios do Rio Grande do Norte, no prazo de 05 (cinco) dias úteis, contados da data da respectiva decisão.

2.8 – A inabilitação da Licitante importa preclusão do seu direito de participar das fases subseqüentes.

2.9 – Cópias em pen drive e/ou em papel comum deste Edital e de seus anexos poderão ser obtidas junto à Comissão Permanente de Licitações da Prefeitura Municipal de Nísia Floresta/RN, localizada no endereço citado no preâmbulo deste Edital, de segunda-feira à sexta-feira, no horário das 08h às 12 horas, observado o disposto a seguir:

a) para obtenção de cópias em pen drive, as empresas interessadas deverão trazer seu próprio disco;

b) as cópias em papel comum serão providenciadas pelas empresas interessadas, às suas expensas, em empresa copiadora indicada pela Prefeitura Municipal de Nísia Floresta/RN;

2.9.1 – Além da obrigação de vistoriar o local da obra, a Licitante, antes de elaborar sua proposta, deverá analisar os projetos e consultar as respectivas especificações técnicas, efetuando todos os levantamentos de materiais e equipamentos necessários ao desenvolvimento de seus trabalhos, caso venha a se sagrar vencedora desta licitação e, conseqüentemente, a assinar o decorrente Contrato com a Administração, de modo a não incorrer em erros ou omissões que jamais poderão ser alegadas em favor de eventuais pretensões de acréscimo aos preços unitários propostos e aceitos pela Comissão Permanente de Licitação.

2.9.2 – Eventuais esclarecimentos de ordem técnica poderão ser obtidos junto à Secretaria Municipal de Obras de Nísia Floresta da Prefeitura Municipal de Nísia Floresta/RN, pessoalmente, de segunda-feira à sexta-feira, no horário das 8h às 12h.

2.10 – DA HABILITAÇÃO JURÍDICA

2.10.1 - Para habilitação jurídica, à presente Tomada de Preços, será exigida, dos interessados, a apresentação de **Certificado de Registro Cadastral**, em vigor, expedido pela Comissão Permanente de Licitações da Prefeitura Municipal de Nísia Floresta/RN, a ser apresentado em original ou cópia autenticada, que comprove estar a empresa habilitada a prestar serviços no ramo do objeto desta licitação. Além disso, deverão os licitantes apresentar os seguintes documentos:

- A) **Declaração de Superveniência**, da própria empresa licitante, assinada por seu representante legal, devidamente identificado, de que não há fato superveniente que venha a legalmente implicar no seu descredenciamento do presente procedimento licitatório.
- B) **Carta de Credenciamento** ou Procuração Pública ou Particular, com a apresentação da respectiva Carteira de Identidade (RG) ou equivalente.
- C) Comprovante de inscrição no Cadastro Nacional de Pessoas Jurídicas – **CNPJ**, expedido pelo Ministério da Fazenda.
- D) Ato constitutivo, estatuto ou **Contrato social** em vigor, acompanhado de suas respectivas alterações (ou do ato constitutivo consolidado), conforme o caso, devidamente registrados, em se tratando de sociedades limitadas e, no caso de sociedades por ações, acompanhado da prova de eleição e de investidura dos seus administradores ou diretores nos respectivos cargos. Dentre outros, devem constar, nos objetivos da sociedade, a prestação de serviços de execução de projetos, obras e serviços de engenharia.
- E) Cópia das carteiras de **Identidades dos Sócios**
- F) **Declaração do Menor** de que a licitante não possui, em seu quadro de pessoal, empregado menor de 18 (dezoito) anos em trabalho noturno, perigoso ou insalubre, ou de 16 (dezesseis) anos em qualquer trabalho, salvo se na condição de aprendiz, a partir de 14 (catorze) anos de idade, nos termos do inciso XXXIII do art. 7º da Constituição Federal de 1988.
- G) **Certidão de Adimplência** expedida pelo setor de engenharia da Prefeitura Municipal de Nísia Floresta/RN, (solicitar informações através do telefone: (84) 3277-2263 ou no endereço setor Engenharia localizado na Rua Prefeito Amarico de Oliveira, 23, Centro, Nísia Floresta/RN.
- H) **Declaração de Inexistência de funcionário público**
- I) **Declaração do CNAE da empresa**
- J) **Declaração de Vistoria**: A Licitante deverá apresentar declaração assinada pelo engenheiro responsável pela empresa de que visitou e conhece o local onde será realizado a obra.

2.11 – DA REGULARIDADE FISCAL

- a) *CND da Receita Federal, Dívida Ativa da União e INSS (CONJUNTAS);*
- b) *CRF – Certificado de Regularidade do FGTS;*
- c) *CND Estadual e Dívida Ativa do Estado (CONJUNTAS);*
- d) *CNDT de Débitos Trabalhistas (Tribunal Superior do Trabalho) ;*
- e) *Certidão Negativa de Tributos Municipais (onde fica a sede da empresa)*

As Certidões obtidas por meio da internet não necessitam de autenticação, mas sua aceitação ficará condicionada à verificação de autenticidade nos respectivos endereços dos órgãos emissores.

2.12 – DA QUALIFICAÇÃO TÉCNICA

- A) Atestado(s) de Capacidade Técnica-Profissional, expedidos por pessoas jurídicas de direito público ou privado, comprovando que o Responsável Técnico tenha prestado, a contento, serviços similares e compatíveis com o objeto desta licitação. O Atestado deverá estar devidamente registrado no CREA e ou CAU/BR, sob a responsabilidade do profissional detentor da Anotação de Responsabilidade Técnica (ART) devendo o profissional detentor do acervo técnico estabelecido no edital que, à data da celebração da avença com a administração, esteja vinculado à empresa por meio de contrato de prestação de serviço celebrado de acordo com a legislação civil comum, sem, necessariamente, possuir liame com o quadro permanente da empresa.
- B) Certidão de Registro e Quitação - CREA e ou CAU/BR - Pessoa Jurídica
- C) Certidão de Registro e Quitação - CREA e ou CAU/BR - Pessoa Física(Responsável Técnico)

OBS: No caso de a empresa vencedora da licitação apresentar certidão de outro CREA, ela deverá se regularizar junto ao CREA/RN.

2.13 –DA QUALIFICAÇÃO ECONÔMICO-FINANCEIRA

2.13.1 – Balanço Patrimonial, devidamente registrado na Junta Comercial do Estado do Rio Grande do Norte, e Demonstrações Contábeis do último exercício, apresentados na forma da lei, que comprovem a boa situação financeira da empresa, vedada a sua substituição por

balancetes ou balanços provisórios, podendo ser atualizados, quando encerrados há mais de 03 (três) meses da data de apresentação da proposta, tomando como base a variação, ocorrida no período, do ÍNDICE GERAL DE PREÇOS – DISPONIBILIDADE INTERNA (IGP-DI), publicado pela Fundação Getúlio Vargas, ou outro indicador que o venha substituir.

2.13.1.1 – Serão considerados aceitos como na forma da lei o balanço patrimonial e demonstrações contábeis assim apresentados:

2.13.1.1.1 – Sociedades regidas pela Lei n.º 6.404/76 (sociedade anônima):

- a) Publicados em Diário Oficial ou em jornal de grande circulação no RN, inclusive no Quadro de Aviso do Município de Nísia Floresta; ou
- b) Por fotocópia registrada ou autenticada na Junta Comercial da sede ou domicílio da Licitante.

2.13.1.1.2 – Sociedades por cota de responsabilidade limitada (LTDA):

- a) Por fotocópia do livro Diário, inclusive com os Termos de Abertura e de Encerramento, devidamente autenticados na Junta Comercial da sede ou domicílio da Licitante ou em outro órgão equivalente; ou
- b) Por fotocópia do Balanço e das Demonstrações Contábeis devidamente registrados ou autenticados na Junta Comercial da sede ou domicílio da Licitante.

2.13.1.1.3 – Sociedades sujeitas ao regime estabelecido na Lei Complementar n.º 123, de 14 de dezembro de 2006 – Estatuto Nacional da Microempresa e da Empresa de Pequeno Porte:

- a) Por fotocópia do Balanço e das Demonstrações Contábeis devidamente registrados ou autenticados na Junta Comercial da sede ou domicílio da Licitante.

2.13.1.1.4 – Sociedade criada no exercício em curso:

- b) Por fotocópia do Balanço de Abertura, devidamente registrado ou autenticado na Junta Comercial da sede ou domicílio da Licitante;

2.13.1.2 – Todos os documentos citados deverão, ainda, conter as assinaturas do sócio, diretor ou representante legal da Licitante, bem como do técnico em contabilidade ou contador responsável pela sua elaboração, com indicação dos respectivos registros no Conselho Regional de Contabilidade.

2.13.1.3 – A capacidade financeira da Licitante será aferida mediante a obtenção dos índices de Liquidez Geral (LG), Solvência Geral (SG) e Liquidez Corrente (LC) igual ou maiores que UM, resultantes da aplicação das fórmulas abaixo:

Ativo Circulante + Realizável a Longo Prazo

Liquidez Geral (LG) = = 1

Passivo Circulante + Exigível a Longo Prazo

Ativo Total

Solvência Geral (SG) = = 1
Passivo Circulante + Exigível a Longo Prazo

Ativo Circulante

Liquidez Corrente (LC) = = 1

Passivo Circulante

ou comprovação de capital social igual ou superior a 10(dez) por cento do valor da proposta.

- a) A Memória de Cálculo dos índices acima relacionados será elaborada por contador devidamente inscrito no Conselho Regional de Contabilidade, tendo por fonte os elementos extraídos do último Balanço Patrimonial da empresa.

2.13.2 – Certidão Negativa de Falência ou Recuperação Judicial ou Extrajudicial, expedida pelo(s) distribuidor(es) da sede da pessoa jurídica.

2.13.3 – Comprovação de PATRIMÔNIO LÍQUIDO MÍNIMO não inferior a 10% do valor estimado da contratação, devendo a comprovação ser feita relativamente à data de apresentação da proposta, através do balanço patrimonial, na forma da lei, admitida a atualização para esta data através de índices oficiais.

2.13.4 – Comprovação de capital social, DEVIDAMENTE INTEGRALIZADO, em percentual mínimo de 10% (dez por cento) do valor da licitação, devendo a comprovação ser feita relativamente à data de apresentação dos documentos de habilitação, admitida, na forma da lei, a atualização para esta data, através de índices oficiais.

2.13.5 - Comprovação de haver efetuado Garantia de Participação na presente licitação, conforme prevê artigo 56, §1º da Lei nº 8.666/93, até o 3º (terceiro) dia anterior à data da abertura da licitação nas modalidades do item 16.1, mediante caução em dinheiro ou Títulos da

Dívida Pública, Seguro Garantia ou Fiança Bancária no valor de R\$ 5.653,71 (cinco mil seiscientos e cinquenta e três reais e setenta e um centavos), correspondente a 1% (um por cento) do valor estimado da contratação, através de documento expedido pela CPL da PREFEITURA MUNICIPAL DE NÍSIA FLORESTA/RN.

2.13.6 - A Prefeitura exigirá da licitante vencedora, no ato da assinatura do Contrato, Comprovação de haver efetuado Garantia de Participação na presente licitação correspondente a 5% (cinco por cento) do valor contratado, mediante caução em dinheiro ou Títulos da Dívida Pública, Seguro Garantia ou Fiança Bancária para garantia da execução das obrigações assumidas, conforme § 1º do art. 56 da Lei Federal 8.666/93.

2.14 – DA DECLARAÇÃO PARA MICROEMPRESA E EMPRESA DE PEQUENO PORTE

2.14.1 – A empresa que pretender usufruir dos benefícios concedidos às Micro Empresas – ME, ou Empresa de Pequeno Porte – EPP, definidos na Lei Complementar nº 123/2006, por assim se enquadrar, deverá apresentar, junto aos documentos de habilitação, Declaração de que é Micro Empresa – ME, ou Empresa de Pequeno Porte – EPP, na mesma forma do Anexo III deste Edital.

3 – DA PROPOSTA COMERCIAL

3.1 – Objetivando uniformizar procedimentos e garantir celeridade ao certame, em benefício de todos, a Comissão recomenda aos Licitantes que apresentem as suas propostas comerciais segundo o modelo elaborado no Anexo II deste instrumento, observando as exigências contidas no subitem seguinte.

3.2 – A proposta deverá ser emitida por computador ou datilografada em papel timbrado da Licitante, em língua portuguesa, redigida com clareza, sem alternativas, emendas, rasuras, acréscimos ou entrelinhas, datada, assinada na última folha e rubricada em todas as demais pelo representante legal da Licitante, nos termos do Estatuto ou Contrato Social da Empresa, ou por procurador, constituído mediante instrumento de procuração, pública ou particular, esta com firma do outorgante reconhecida, e deverá conter:

- a) Razão social do proponente, endereço completo, número do telefone e do fax (se houver), número do CNPJ/MF e da inscrição estadual do estabelecimento que emitirá a nota fiscal/fatura, número da conta bancária, número e nome da agência e da respectiva instituição bancária;
- b) Prazo de validade da proposta comercial, não inferior a 60 (sessenta) dias, contados a partir da data de entrega das propostas, após o que, se não convocadas para contratar com o Município de Nísia Floresta/RN, ficam as Licitantes desobrigadas dos compromissos assumidos;
- c) Planilhas orçamentárias elaboradas em fiel obediência aos serviços e respectivas quantidades constantes nas Planilhas Orçamentárias que constituem os Anexos IV deste Edital, e em conformidade com as especificações existentes nestes, nos demais Anexos e/ou no Edital, evidenciando preços unitários propostos para todos os itens, em algarismos e por extenso e preço global da obra e, por conseguinte, da proposta comercial;
- d) Cronograma físico-financeiro, no qual serão detalhados, por itens e com periodicidade mensal, os serviços a serem executados e os custos respectivos, demonstrando a evolução da obra em termos percentuais, a fim de aferir-se a perfeita compatibilidade entre o faturamento previsto e o cronograma de desembolsos estabelecido. Na determinação do prazo necessário à construção da obra deverá ser considerado o disposto no Contrato (Minuta de Contrato, Anexo I deste Edital);
- e) Planilha orçamentária e a lista de preços unitários mencionadas acima deverão trazer a identificação do seu autor e signatário nas últimas folhas, com menção explícita do respectivo título profissional e número da carteira do CREA e ou CAU/BR, conforme estabelece a Lei n.º 5.194, de 24/12/1966;
- f) Declaração de que os preços unitários propostos incluem todas as despesas com materiais e equipamentos, ferramentas, pro labore, salários, encargos sociais e demais benefícios atribuídos aos trabalhadores na forma da lei, transportes, carga e descarga, fretes e seguros, lucros, todos os tributos incidentes e demais encargos, enfim, todos os custos diretos e indiretos necessários à execução completa da obra discriminada nos projetos, especificações e cadernos de encargos relacionados em anexo a este Edital;
- g) Declaração expressa de que o valor previsto para instalação, mobilização e desmobilização da obra é inferior a 5% (cinco por cento) do valor total da proposta comercial.
- h) Composição de BDI**
 - i) **Declaração** de quem será o responsável (nome completo, cpf e endereço) para assinatura do Contrato com a Prefeitura.
 - j) **Declaração** atestando que a licitação atendeu às formalidades e aos requisitos dispostos na legislação vigente, aceitando pareceres emendados por órgão de Contraladoria Geral do ente ou Tribunal de Contas de Vinculação, conforme modelo anexo VIII.
- l) Composição de Preços**

3.3 – Os envelopes contendo as propostas das empresas inabilitadas ficarão à disposição destas pelo período de 10 (dez) dias úteis, contados do encerramento da licitação (transcorrido o prazo regulamentar para interposição de recurso contra o resultado da licitação ou, se for o caso, quando denegados os recursos interpostos), após o quê, serão destruídos pela Comissão de Licitação.

4 – DO VALOR MÁXIMO

Segundo o que dispõe o art. 40, inc. X, da Lei 8.666/93, fica estabelecido como valor máximo, a ser considerado pelas empresas interessadas, para efeito de elaboração das suas propostas comerciais e, por conseguinte, para eventual contratação com a Prefeitura Municipal de Nísia Floresta/RN, a importância de R\$ 565.371,11 (quinhentos e sessenta e cinco mil, trezentos e setenta e um reais e onze centavos).

5 – DO JULGAMENTO DAS PROPOSTAS

5.1 – No julgamento das propostas válidas, considerar-se-á vencedora aquela cujo PREÇO GLOBAL ESTIMADO para a realização do empreendimento, objeto deste certame, for o menor dentre todos os que venham a ser oferecidos, além de igual ou inferior ao valor máximo da licitação.

5.1.1 – Entende-se como Preço Global Estimado para a realização do empreendimento objeto deste certame, aquele obtido mediante a soma dos produtos da multiplicação das quantidades previstas para os itens integrantes das planilhas vinculadas ao Edital, pelos preços unitários propostos pela Licitante;

5.1.2 – A Comissão de Licitação efetuará, nas planilhas apresentadas pelas Licitantes, rigorosa verificação da perfeita correspondência entre as quantidades nelas constantes com aquelas integrantes das planilhas vinculadas ao Edital;

5.2 – Na sessão de julgamento das propostas, se presentes todos os representantes das empresas, estes ficarão pessoal e diretamente intimados do resultado, o que constará da respectiva ata; em caso contrário, a intimação será feita mediante publicação no Diário Oficial da FEMURN - Federação dos Municípios do Rio Grande do Norte, no prazo de 05 (cinco) dias úteis, contados da data da respectiva decisão.

5.3 – Em caso de empate entre duas ou mais propostas ofertadas por empresas não enquadradas como micro empresas e empresas de pequeno porte, observado previamente o disposto no artigo 3º, § 2º, da Lei 8.666/93, será efetuado sorteio, na presença de todos os Licitantes, se possível, na própria sessão em que se der o julgamento das propostas. Tal não sendo possível, o desempate dar-se-á em ato público, para o qual todos os Licitantes serão convocados, conforme o que preceitua o art. 45, § 2º, da aludida lei, indicando-se data, local e horário do evento.

5.4 – De acordo com a Lei Complementar n.º 123/2006, poderá haver empate entre micro empresas e empresas de pequeno porte em relação a outras (sujeitas a outro enquadramento legal). Neste caso, serão aplicados os procedimentos previstos nos artigos 42 a 47 da citada Lei Complementar.

5.5 – Serão desclassificadas as propostas que:

- a) não atenderem às exigências do Edital, em especial ao disposto no subitem 3.2, e respectivas alíneas, do corpo deste Edital;
 - a.1) A omissão, no todo ou em parte, das informações exigidas no subitem 3.2, alínea “a”, deste Edital, não constituirá motivo para desclassificação das propostas.
- b) contiverem cláusulas de antecipação de pagamento ou expressão monetária com valores inferiores ao centavo de real;
- c) contiverem ofertas de vantagens com base nas outras propostas apresentadas, ou vantagens não previstas neste Edital;
- d) apresentem preços unitários simbólicos, irrisórios ou de valor zero, incompatíveis com os preços dos insumos e salários de mercado, acrescidos dos respectivos encargos, exceto quando se referirem a materiais e instalações de propriedade do próprio Licitante, para os quais ele renuncie, expressamente, a parcela ou totalidade da remuneração, bem como preços unitários que apresentem valores manifestadamente excessivos, em desconformidade, portanto, com aqueles praticados no mercado;
- e) apresentarem preços globais estimados superiores à importância explicitada neste instrumento ou manifestamente inexeqüíveis, assim considerados aqueles que sejam inferiores a 70% (setenta por cento) da média aritmética dos valores das propostas superiores a 50% (cinquenta por cento) do valor orçado pela Prefeitura Municipal de Nísia Floresta/RN para esta licitação.
- f) apresentarem valores unitários acima dos apresentados pelas Planilhas constantes dos Anexos IV e V deste Edital.

5.6 – A Comissão de Licitação poderá solicitar parecer de técnicos pertencentes ao Quadro de Pessoal da Prefeitura, ou de terceiros contratados para esse fim, para orientar-se na sua decisão, reservando-se o direito de solicitar das Licitantes, para efeito de análise, caso entenda necessário, a apresentação das seguintes informações:

- a) Composição de custos, no todo ou em parte, dos preços unitários ofertados;
- b) Relação da marca e do modelo dos materiais considerados na composição dos preços ofertados.

6 – DOS RECURSOS

6.1 – Das decisões da Comissão de Licitação, referentes ao julgamento da habilitação e proposta, caberá recurso, no prazo de 5 (cinco) dias úteis, nos termos do art. 109 da Lei n.º 8.666/93, com redação dada pela Lei n.º 8.883/94;

6.2 – Interposto o recurso, as demais Licitantes serão comunicadas sobre a interposição, por escrito, podendo impugná-lo no prazo de 05 (cinco) dias úteis, a contar do 1.º (primeiro) dia útil seguinte ao do recebimento da comunicação. Findo esse prazo, a Comissão apreciará o recurso em até 05 (cinco) dias úteis, podendo reconsiderar sua decisão – providenciando as instruções complementares – ou fazê-lo subir, devidamente informado, para decisão da Prefeitura Municipal de Nísia Floresta/RN, em igual prazo;

6.3 – Os recursos referentes à habilitação ou inabilitação da Licitante e ao julgamento das propostas terão efeito suspensivo, podendo a autoridade competente, motivadamente e presentes as razões de interesse público, atribuir ao recurso interposto eficácia suspensiva aos demais recursos;

6.4 – As impugnações ao Edital e os recursos devem, obrigatoriamente, ser protocolados na Comissão de Licitação, na Rua Prefeito Américo de Oliveira, 23, bairro Centro, Município de Nísia Floresta/RN, de segunda-feira à sexta-feira, no horário das 8h às 12 horas.

7 – DO CONTRATO

7.1 – A Prefeitura Municipal de Nísia Floresta/RN /RN convocará a adjudicatária, durante a validade de sua proposta, para assinar o Contrato no prazo máximo de 02 (dois) dias úteis, contado da referida convocação, oportunidade em que a empresa deverá comprovar sua regularidade fiscal, na forma deste Edital.

7.1.1 – A exigência contida no item 7.1 será dispensada se, ao tempo da assinatura do Contrato, ainda estiverem vigentes os documentos apresentados na fase de habilitação deste certame.

7.1.2 – Uma vez assinado o Contrato, a CONTRATADA disporá de até 07 (sete) dias corridos para tomar as seguintes medidas:

7.3.1 – Apresentar planilhas, na qual deverão estar relacionados todos os insumos relativos aos serviços constantes nas Planilhas Orçamentárias que constituem os Anexos deste Edital, bem como os respectivos preços unitários propostos, em algarismos e por extenso, inclusive com a composição de valores referentes ao percentual de BDI, encargos sociais e impostos devidos;

7.4 – Uma vez assinado o Contrato, a CONTRATADA disporá de até 15 (quinze) dias corridos para tomar as seguintes medidas:

- a) providenciar, junto às concessionárias de serviços públicos, as ligações indispensáveis à execução da obra;
- b) protocolar, no órgão municipal competente, pedido de expedição de Alvará de Construção;

- c) fazer a Anotação de Responsabilidade Técnica – ART do Contrato no CREA/RN e ou CAU/BR, conforme determinam as Leis 5.194, de 24/12/96 e 6.496, de 07/12/77, e a Resolução n.º 307, de 28/07/86, do CONFEA, nos termos do art. 30, § 10 da Lei n.º 8.666/93;
- d) providenciar, junto ao Instituto Nacional da Seguridade Social, a obtenção do Certificado de Matrícula e Alteração da Obra (Matrícula CEI);
- e) providenciar a aquisição de um “Diário de Obra”, consoante disciplinado no Contrato.

7.5 – A recusa injustificada da adjudicatária em assinar o instrumento contratual ou iniciar a execução da obra, bem como a não apresentação, ao órgão competente do Município, dos documentos exigidos nos itens anteriores, caracterizarão descumprimento dos termos deste Edital, sujeitando-a as penalidades estabelecidas neste instrumento e na Lei 8.666/93, e facultará a Prefeitura Municipal de Nísia Floresta/RN convocar as Licitantes remanescentes, na ordem de classificação, para fazê-lo em igual prazo e nas mesmas condições propostas pela primeira classificada, inclusive quanto aos preços, ou revogar a licitação.

8 – DA FISCALIZAÇÃO E DO ACOMPANHAMENTO DO CONTRATO

8.1 – A fiscalização e o acompanhamento do Contrato derivado deste certame serão feitos por servidor ou comissão formal especialmente designado pela Secretaria Municipal de Obras da Prefeitura Municipal de Nísia Floresta/RN, a quem deve:

- a) promover as avaliações das etapas executadas, observado o disposto no cronograma físico-financeiro;
- b) exigir o fiel cumprimento das cláusulas contratuais relativas à execução da obra;
- c) atestar, com vistas à liquidação e ao pagamento da despesa correspondente, os documentos de cobrança referentes à conclusão de cada etapa;
- d) emitir Boletins de Medição para efeito de pagamento.

9 – DA EXECUÇÃO DA OBRA

(Vide minuta de Contrato)

10 – DAS OBRIGAÇÕES CONTRATUAIS

(Vide minuta de Contrato)

11 - DO REAJUSTE CONTRATUAL

(Vide minuta de Contrato)

12 – DAS MEDIÇÕES E DO PAGAMENTO

(Vide minuta de Contrato)

13 – DA DOTAÇÃO ORÇAMENTÁRIA

(Vide minuta de Contrato)

14 – DAS PENALIDADES

(Vide minuta de Contrato)

15 – DO SEGURO

(Vide minuta de Contrato)

16 - DA GARANTIA DE EXECUÇÃO

16.1 A Prefeitura poderá exigir da licitante vencedora, no ato da assinatura do Contrato, prestação de garantia pela execução das obrigações assumidas, cabendo à mesma optar por uma das seguintes modalidades de garantia:

16.1.1. Caução em dinheiro ou título da dívida pública.

16.1.2. Fiança bancária.

16.1.3. Seguro-garantia.

16.2. A garantia a que se refere o subitem 2.13.5 corresponderá a 1% (um por cento) do valor do Contrato, na forma dos subitens 16.1.1, 16.1.2, 16.1.3.

16.3. Tratando-se de fiança bancária deverá constar do instrumento a renúncia expressa pelo fiador dos benefícios previstos nos arts. 1.491 e 1.500 do Código Civil.

16.4. Quando se tratar de caução em dinheiro, a adjudicatária fará o devido recolhimento em entidade bancária e conta indicada pela contratante.

16.5. A garantia prestada pela contratada será liberada ou restituída após o término do Contrato, caso não hajam pendências.

16.6. Garantia de Proposta

16.6.1) A licitante deverá oferecer como parte de sua proposta, Garantia de Proposta no valor estipulado no item 2.13.5 do Edital, nas seguintes modalidades: caução em dinheiro, título da dívida pública, seguro garantia e fiança bancária.

a) Caso a garantia de participação for do tipo “carta de fiança bancária”, deverá conter expressa renúncia dos benefícios estatuídos no artigo 1491, do código civil brasileiro e com firma devidamente reconhecida em cartório.

b) No caso de opção pela garantia de participação do tipo “Seguro garantia”, o mesmo deverá ser feito mediante entrega da competente apólice emitida por entidade em funcionamento no país, em nome da Prefeitura Municipal de Nísia Floresta/RN, com firma devidamente reconhecida em cartório.

16.6.2) Caso a licitante faça opção da garantia sob a modalidade em dinheiro, deverá depositar o valor correspondente na conta da PREFEITURA MUNICIPAL DE NÍSIA FLORESTA, e com o comprovante pegar o recibo na Tesouraria da prefeitura. A garantia feita nesta modalidade não sofrerá nenhum processo de atualização.

16.6.3) Quando a caução for oferecida por título da dívida pública, este deverão ter seus valores devidamente atualizados por órgão competente, datado nos últimos 30 (trinta) dias, a mesma somente será considerada válida mediante comprovação do registro, da validade e liquidez do título junto ao Banco Central do Brasil.;

16.6.4) Toda proposta desacompanhada de uma Garantia de Proposta aceitável pela contratante será automaticamente inabilitada.

16.6.5) A garantia da proposta será devolvida às licitantes após a publicação do resultado da vencedora desta licitação na Imprensa Oficial.

16.6.6) A Garantia de proposta não será restituída e constituirá receita da Prefeitura Municipal de Nísia Floresta, que aplicará nos serviços objeto deste edital, se o licitante retirar sua proposta durante o período de validade da mesma, ou se no caso do licitante vencedor, dentro do limite do tempo especificado não assinar o Contrato.

16.6.7) As Garantias prestadas, em quaisquer das modalidades, deverão ter seus comprovantes apresentados previamente na Prefeitura Municipal de Nísia Floresta, com antecedência mínima de 03 (Três) dias anteriores à abertura dos envelopes de documentos de habilitação e propostas, para que seja emitida em favor da licitante Certidão de Garantia de Participação- anexo IX.

17 – DISPOSIÇÕES FINAIS

17.1 – Qualquer cidadão é parte legítima para impugnar o presente Edital, devendo protocolar o pedido em até 5 (cinco) dias úteis antes da data fixada para a abertura dos envelopes de habilitação, devendo a Administração julgar e responder a impugnação em até 3 (três) dias úteis.

17.2 – Decairá do direito de impugnar, perante a Administração, nos termos deste Edital, a Licitante que não o fizer até o segundo dia útil que anteceder a abertura dos envelopes de habilitação, apontando as falhas ou irregularidades que o viciariam, hipótese em que tal comunicação não terá efeito de recurso.

17.3 – Não será admitido o consórcio de Licitantes.

17.4 – Quando todos os Licitantes forem inabilitados ou todas as propostas forem desclassificadas, a Administração poderá fixar aos Licitantes o prazo de 08 (oito) dias úteis, nos termos do § 3º do artigo 48 da Lei n.º 8.666/93, para a apresentação de nova documentação ou de outras propostas, escoimadas das causas que motivaram a inabilitação ou a desclassificação.

17.5 – A PREFEITURA MUNICIPAL DE NÍSIA FLORESTA/RN poderá revogar ou anular esta licitação, nos termos do Art. 49 da Lei n.º 8.666/93.

17.6 – É facultado à Comissão de Licitação ou à autoridade superior, em qualquer fase do julgamento, promover diligência destinada a esclarecer ou complementar a instrução do processo, vedada a juntada de documento não apresentado na ocasião oportuna.

17.7 – Todas as decisões da Comissão de Licitação serão comunicadas mediante publicação no Diário Oficial da FEMURN - Federação dos Municípios do Rio Grande do Norte, pelo menos por 1 (um) dia, salvo aquelas que, devidamente lavradas em ata, puderem ser feitas diretamente às Licitantes ou aos seus representantes legais, presentes às sessões, principalmente quanto à/ao:

- a) habilitação ou inabilitação de Licitante;
- b) julgamento das propostas;
- c) resultado de recurso porventura interposto;
- d) resultado do julgamento das propostas.

17.8 – A solicitação de esclarecimento de dúvidas a respeito de condições deste Edital e de outros assuntos relacionados à presente licitação deverá ser efetuada pelas empresas interessadas em participar do certame até o 3º (terceiro) dia útil que anteceder a data estabelecida, no preâmbulo deste instrumento convocatório, para a reunião de recebimento e abertura dos envelopes “Documentação” e “Proposta”.

17.9 – O esclarecimento de dúvidas a respeito de condições deste Edital e de outros assuntos relacionados à presente licitação serão divulgados mediante publicação de notas em jornal de grande circulação no Rio Grande do Norte, inclusive no Município, ficando as Licitantes obrigadas a acompanhar, para a obtenção das informações prestadas pela Comissão de Licitação.

17.10 – Cópia deste Edital e seus anexos, bem como esclarecimentos sobre a presente licitação, poderão ser obtidos na Sala da Comissão de Licitações, no endereço Rua Prefeito Américo de Oliveira, 23, bairro Centro, Município de Nísia Floresta, de segunda-feira à sexta-feira, no horário das 08 h às 12 horas.

17.11 – O foro para dirimir quaisquer questões decorrentes deste certame licitatório, bem como do Contrato dele resultante, será o do Município de Nísia floresta, por mais privilegiado que exista outro.
Município de Nísia Floresta, 28/12/2023.

ANEXO I

Minuta do Contrato Administrativo

Contrato de Contratação de empresa especializada na execução de obra de Pavimentação com drenagem superficial em Becos, Ruas e Travessas no Município de Nísia Floresta/RN, entre a Prefeitura Municipal de Nísia Floresta/RN e a empresa _____.

Pelo presente instrumento de prestação de serviços, sendo de um lado como CONTRATANTE, O MUNICÍPIO DE NÍSIA FLORESTA-RN, Estado do Rio Grande do Norte, Pessoa jurídica de Direito Público, inscrito no CNPJ/MF, sob o n.º 08.167.306/0001-49, com sede à Rua Prefeito Américo de Oliveira, 23, Centro, Nísia Floresta/RN, neste ato representado pelo seu Prefeito Constitucional, Senhor Daniel Gurgel Marinho Fernandes, advogado, brasileiro, residente à Rua Irineu Dias Freire, 130 - Alcaçuz – Nísia Floresta, inscrito no CPF/MF sob o no. 010.794.964-40, do outro lado como CONTRATADA xxx, com sede a rua xxxx, nº, bairro, inscrita no CNPJ/MF e/ou CPF sob o nº, neste ato representada pelo seu sócio administrador o senhor, brasileiro, portador do CPF/MF nº, adiante denominada simplesmente CONTRATADA, firmam o presente CONTRATO, com amparo na TOMADA DE PREÇOS nº 12/2023 e obediência à Lei nº 8.666/93, e alterações posteriores, e pelas condições pactuadas a seguir:

CLÁUSULA PRIMEIRA — DO OBJETO

O presente Contrato objetiva a Contratação de empresa especializada na execução de obra de Pavimentação com drenagem superficial em Becos, Ruas e Travessas no Município de Nísia Floresta/RN, de acordo com as especificações citadas na Cláusula Segunda e com os termos da proposta da CONTRATADA, que passam a integrar este instrumento, independentemente de transcrição, em regime de execução indireta de empreitada por preço global.

CLÁUSULA SEGUNDA — DA EXECUÇÃO DA OBRA

1 - A obra a que se refere a Cláusula Primeira do presente Contrato deverá ser executada de acordo com as especificações detalhadas nos documentos constantes dos Anexos do Edital da TOMADA DE PREÇOS n.º 12/2023.

2 - Na execução da obra, observar-se-ão ainda as seguintes condições:

2.1 - A obra deverá ser executada no prazo máximo de **06 (seis) meses**, contados da data expressamente indicada pela Prefeitura Municipal de Nísia Floresta/RN, por meio de comunicação oficial (Ordem de Serviço);

2.2 - Os prazos de início, conclusão e entrega da obra poderão ser prorrogados por iniciativa do CONTRATANTE, caso ocorra alguma das hipóteses previstas no § 1º do art. 57 da Lei n.º 8.666/93, sem prejuízo da manutenção das cláusulas contratuais e do equilíbrio econômico referentes ao presente Contrato;

2.3 - Quaisquer serviços a serem realizados aos sábados, domingos, feriados e durante o horário noturno, deverão ser comunicados com antecedência à Fiscalização da Prefeitura Municipal de Nísia Floresta/RN, e não implicarão em qualquer forma de acréscimo ou majoração dos preços unitários originalmente contratados, razão pela qual não ensejarão a reivindicação, pela CONTRATADA, de restabelecimento de equilíbrio econômico-financeiro, nem acréscimos decorrentes de horas extras ou adicionais noturnos, uma vez que se obrigará, a CONTRATADA, a dimensionar o horário dos trabalhos de acordo com os parâmetros apontados no Edital da TOMADA DE PREÇOS nº 12/2023e no presente Contrato.

2.4 - Concluída a obra, a CONTRATADA requererá ao órgão público municipal competente a emissão do documento de "HABITE-SE", anexando-o ao requerimento através do qual solicitará, à Prefeitura Municipal de Nísia Floresta/RN, que expeça o competente Termo de Recebimento, o qual será fornecido nas seguintes condições:

2.4.1 - provisoriamente, pelo servidor ou servidores da Prefeitura Municipal de Nísia Floresta/RN responsáveis por seu acompanhamento e fiscalização, mediante termo circunstanciado, assinado pelas partes e expedido em até 15 (dias) dias corridos após a solicitação supra;

2.4.2 - definitivamente, por Comissão designada pela Prefeitura Municipal de Nísia Floresta/RN com essa finalidade, mediante termo circunstanciado, assinado pelas partes e expedido em até 90 (noventa) dias contados da data em que se der o recebimento provisório de que trata o subitem precedente, que comprove a adequação do objeto aos termos contratuais.

2.4.3 – Durante os períodos mencionados nos subitens 2.4.1 e 2.4.2, a CONTRATADA deverá deixar à disposição da Prefeitura Municipal de Nísia Floresta/RN equipe de profissionais responsável pela imediata correção de vícios, defeitos de funcionamento ou incorreções, decorrentes de má execução da obra ou dos materiais e equipamentos nela empregados.

2.5 – O recebimento do objeto do presente Contrato não exime a CONTRATADA da responsabilidade civil pela segurança da obra, nem do compromisso ético-profissional pela perfeita execução do Contrato, dentro dos limites estabelecidos pelo Edital da TOMADA DE PREÇOS nº 12/2023e por este Contrato.

2.6 – A execução do presente Contrato, bem como os casos nele omissos, regular-se-ão pelas suas cláusulas e pelos preceitos de direito público, aplicando-se-lhes supletivamente os princípios da Teoria Geral dos Contratos e as disposições de direito privado, na forma do art. 54, combinado com o inciso XII do art. 55, ambos da Lei n.º 8.666/93.

2.7 - Sem prejuízo do disposto no art. 78 da Lei n.º 8.666/93, a subcontratação total ou parcial da execução do Contrato, a associação da CONTRATADA com outrem, a cessão ou transferência no todo ou em parte, bem como a fusão, cisão ou incorporação da pessoa jurídica CONTRATADA, ensejarão a rescisão do Contrato.

2.8 - Desde que previamente autorizada pelo CONTRATANTE, e mantidas, integralmente, as responsabilidades assumidas neste instrumento, poderá, a CONTRATADA, subcontratar serviços especializados contidos no objeto desta licitação. Ocorrendo essa hipótese, deverão ser apresentadas à Fiscalização da Prefeitura Municipal de Nísia floresta/RN, conforme o caso, cópias das Anotações de Responsabilidade Técnica (ART) dos referidos serviços.

CLÁUSULA TERCEIRA — DAS OBRIGAÇÕES DO CONTRATANTE:

O CONTRATANTE se obriga a:

1 – Prestar as informações e os esclarecimentos que venham a ser solicitados pelos responsáveis técnicos da CONTRATADA.

2 – Acompanhar e fiscalizar a perfeita execução do Contrato decorrente da TOMADA DE PREÇOS nº 12/2023, por intermédio de servidor ou Comissão designada para esse fim, ou, ainda, por terceiros contratados para essa finalidade, nos termos do art. 67 da lei nº 8.666/93.

3 – Autorizar quaisquer serviços pertinentes à obra, decorrentes de imprevistos durante sua execução, mediante a formalização de Termo Aditivo ao Contrato.

4 – Rejeitar quaisquer serviços executados equivocadamente ou em desacordo com as orientações transmitidas pela Fiscalização do Contrato ou com as especificações dos projetos construtivos e solicitar que sejam refeitos.

5 – Atestar as faturas e efetuar os pagamentos pelos serviços efetivamente executados nas condições, preços e prazos pactuados neste Contrato, com base Edital e na proposta da CONTRATADA.

CLÁUSULA QUARTA — DAS OBRIGAÇÕES DA CONTRATADA:

A CONTRATADA se obriga a:

1 - Executar a obra a que se refere a Cláusula Primeira deste Contrato na forma descrita na sua Cláusula Segunda;

2 – Uma vez assinado o Contrato, a CONTRATADA disporá:

2.1. de 07 (sete) dias corridos para apresentar planilhas, de acordo com os Anexos IV do edital, na qual deverão estar relacionados todos os insumos e encargos relativos aos serviços constantes na Planilha Orçamentária que constitui o Anexo ----, bem como, os respectivos preços unitários propostos, em algarismos e por extenso, devendo explicitar as composições de encargos sociais do BDI;

2.2. de 15 (quinze) dias para:

2.2.1. providenciar, junto às concessionárias de serviços públicos, as ligações indispensáveis à execução da obra;

2.2.2. obter, no órgão municipal competente, Alvará de Construção;

2.2.3. efetuar a Anotação de Responsabilidade Técnica – ART deste Contrato no CREA/RN, conforme determinam as Leis 5.194, de 24/12/96 e 6.496, de 07/12/77, e a Resolução nº 307, de 28/07/86, do CONFEA;

2.2.4. providenciar, junto ao Instituto Nacional da Seguridade Social, a obtenção do Certificado de Matrícula e Alteração da obra (Matrícula CEI);

2.2.5. examinar e conferir todos os detalhes dos projetos fornecidos para execução dos serviços, devendo comunicar formalmente a Prefeitura Municipal de Nísia Floresta/RN a existência de falhas, erros, discrepâncias, omissões ou eventual transgressão a norma técnica, regulamento ou postura, de forma a evitar empecilhos ao perfeito desenvolvimento da obra;

2.2.6. providenciar a aquisição de um “Diário de Obra”, consoante disciplinado no item 5 desta Cláusula;

2.2.7. iniciar a execução da obra CONTRATADA, observado o disposto no item 2.1 deste contrato.

3 – Instalar placa de identificação da obra com os dados necessários, de acordo com as recomendações da Prefeitura Municipal de Nísia Floresta/RN e na forma da legislação pertinente.

4 - Observar, quanto à segurança da obra objeto da presente licitação, os seguintes procedimentos:

a) adotar medidas de proteção e conservação dos serviços executados, inclusive a segurança de pessoas e materiais;

b) cumprir e fazer cumprir as normas de segurança e medicina do trabalho adequadas, especialmente o fornecimento, quando necessário, de Equipamentos de Proteção Individual (EPI) e Coletiva (EPC) aos seus prepostos encarregados da execução da obra.

5 - Manter permanentemente, no escritório da obra, um “Diário de Obra”, onde serão anotadas todas as ocorrências, conclusão de eventos, atividades em execução, solicitações e outras informações que, a critério da Fiscalização, devam ser objeto de registro.

5.1 - O “Diário de Obra” será constituído de livro de capa resistente, contendo Termos de Abertura e Encerramento, com páginas costuradas, em 03 (três) vias, numeradas em ordem seqüencial, picotadas e rubricadas pela Fiscalização, devendo, ao final da obra, ser entregue a Prefeitura Municipal de Nísia floresta/RN.

6 - Manter no local da obra, durante toda a execução do Contrato, um engenheiro civil, a quem caberá a incumbência de representá-la. Ocorrendo a necessidade de substituição de referido profissional, a CONTRATADA deverá encaminhar demonstrativo da capacidade técnica do candidato ao posto, para efeito de aprovação por parte da Fiscalização da Prefeitura Municipal de Nísia floresta/RN.

7 - Retirar do serviço, no prazo estipulado, qualquer pessoa, material ou equipamento que a Fiscalização julgue inconveniente.

8 – Acatar as determinações emanadas da Fiscalização da Prefeitura Municipal de Nísia Floresta/RN.

9 - Permitir e facilitar o acesso da Fiscalização, ou de pessoas formalmente indicadas pela Prefeitura Municipal de Nísia floresta/RN, às instalações da obra e, em especial, aos locais onde estiverem estocados materiais e equipamentos relacionados com a obra, devendo prestar todos os esclarecimentos solicitados.

10 - Submeter à aprovação da Fiscalização da Prefeitura Municipal de Nísia Floresta/RN amostras de todos os materiais e equipamentos a serem empregados na obra, antes de serem aplicados.

11 – Providenciar, às suas expensas, sempre que solicitado pela Fiscalização da Prefeitura Municipal de Nísia floresta RN, atestado de similaridade de desempenho de materiais, junto a instituições capacitadas para esse fim, antes de serem aplicados na obra materiais ou equipamentos similares aos descritos nos projetos e especificações técnicas anexos a este Contrato.

12 – Entregar à Fiscalização da Prefeitura Municipal de Nísia Floresta/RN, conforme o caso, cópias das Notas Fiscais e respectivos Termos de Garantia de bens e materiais aplicados na obra.

13 – Providenciar, sem ônus para a Prefeitura, a atualização de todas as plantas e projetos que porventura tenham sofrido alteração ao longo da execução da obra, entregando o “as built” (como construído) à Fiscalização da Prefeitura Municipal de Nísia Floresta/RN.

14 – Corrigir, imediatamente, as deficiências, falhas ou irregularidades constatadas pela Fiscalização da Prefeitura Municipal de Nísia Floresta /RN durante a execução da obra.

15 – Responsabilizar-se pelas despesas decorrentes da rejeição motivada de equipamentos, materiais e serviços, considerados impróprios pela Fiscalização da Prefeitura Municipal de Nísia Floresta /RN, bem assim por eventuais atrasos na execução do cronograma físico-financeiro decorrentes dessa rejeição.

16 – Responsabilizar-se por todo o transporte necessário à prestação dos serviços contratados, bem como por ensaios, testes ou provas de materiais, inclusive os mal executados.

17 - Reparar, corrigir, remover, reconstruir ou substituir, às suas expensas, no todo ou em parte, a obra objeto deste Contrato, quando se verificarem vícios, defeitos ou incorreções decorrentes da execução ou dos materiais e equipamentos empregados, ficando, para esse fim, obrigada pelo período de 05 (cinco) anos, contados da data de entrega definitiva da obra.

18 - Responder pelos danos causados a Prefeitura Municipal de Nísia Floresta /RN ou a terceiros, decorrentes de sua culpa ou dolo na execução dos serviços objeto deste Contrato.

19- Responder pelos encargos trabalhistas, previdenciários, fiscais, comerciais e quaisquer outros não previstos neste Contrato, resultantes da execução da obra.

20 - Aceitar, nas mesmas condições contratuais, os acréscimos ou supressões que se fizerem na obra objeto deste Contrato, até 25% (vinte e cinco por cento) do seu valor inicial atualizado.

21 - A contratada, após a celebração do contrato e recebimento da ordem de serviços se obriga a fazer inscrição da obra junto ao Instituto Nacional de Seguridade Social, informando ao município o número de inscrição no CEI.

22-Comprovantede haver efetuado a Garantia correspondente a 5%(cinco por cento) do valorcontratado, mediante caução em dinheiro ou Títulos da Dívida Pública, SeguroGarantia ou Fiança Bancária paragarantiada execução das obrigações assumidas, conforme §1ºdo art. 56 da Lei Federal8.666/93.

CLÁUSULA QUINTA — DO PREÇO

O Preço Global Estimado do presente Contrato é de R\$ xxxx (xxxxx), valor esse que poderá variar, para mais ou para menos, em função dos quantitativos dos serviços efetivamente executados.

CLÁUSULA SEXTA — DO REAJUSTAMENTO

Tendo em vista o exíguo tempo de execução da obra, conforme o item 2.1 da Cláusula Segunda, que é de xxxxxxxx dias, será necessário uma avaliação da administração nos valores do presente contrato não pagos no prazo aqui previsto poderão ser corrigidos através do IGP-M.

CLÁUSULA SÉTIMA — DAS MEDIÇÕES E DO PAGAMENTO

1 – Os serviços efetivamente executados pela CONTRATADA e aceitos pela Fiscalização da Prefeitura Municipal de Nísia Floresta/RN serão objeto de lançamento em Boletins de Medição que demonstrem a execução do cronograma físico-financeiro, mediante percentuais relativos a cada atividade, sua contrapartida financeira, e da evolução da obra como um todo.

2 – As medições serão realizadas mensalmente, preferencialmente em intervalos de 30 (trinta) dias corridos, excetuando-se as medições inicial e final que poderão ser realizadas em intervalos menores ou maiores, conforme o caso.

3 – A critério da Fiscalização e no exclusivo interesse do CONTRATANTE, as medições poderão ser feitas considerando-se os materiais e equipamentos fornecidos e depositados no canteiro da obra. Nesse caso, o valor a ser levado em conta para efeito de pagamento será o custo dos materiais e equipamentos constantes dos custos unitários apresentados pela CONTRATADA.

4 – O pagamento mensal dos serviços ficará condicionado ao efetivo cumprimento de todas as obrigações assumidas pela contratada, em especial às que digam respeito ao pagamento de salários, vantagens e recolhimento de contribuições sociais, correspondentes ao mês da última competência vencida, cuja comprovação far-se-á mediante a apresentação dos seguintes documentos, independentemente de requisição por parte da Contratante:

a) Certidões comprobatórias de regularidade para com a Seguridade Social, o FGTS e a Fazenda Federal (por meio da certidão conjunta de Tributos Federais e Dívida Ativa da União);

b) Guias de recolhimento das contribuições sociais devidas à Previdência Social e ao Fundo de Garantia do Tempo de Serviço, (GPS e GFIP), correspondentes ao mês da última nota fiscal ou fatura vencida, conforme disposto no inciso I do § 1º do artigo 36 da Instrução Normativa n.º 02, de 30 de abril de 2008, do Ministério do Planejamento, Orçamento e Gestão;

c) Relação de empregados;

d) Resumo da folha de pagamento;

e) Recibos comprobatórios do pagamento dos salários e demais vantagens;

f) Recibos comprobatórios do fornecimento de vales-transporte e vales-alimentação, no que couber.

4.1 – A CONTRATADA poderá optar por apresentar cópias não autenticadas dos documentos acima referidos, desde que acompanhadas dos respectivos originais, hipótese em que a Prefeitura Municipal de Nísia Floresta/RN, por intermédio do setor responsável pela liquidação da despesa, atestará as cópias apresentadas, apondo sobre as mesmas o termo “confere com o original”, datando-o e assinando-o.

4.2 – O CONTRATANTE se reserva o direito de, a qualquer tempo, durante a vigência do Contrato, exigir da CONTRATADA a exibição de outros documentos previstos na legislação trabalhista e previdenciária, comprobatórios da quitação de direitos relativos aos empregados alocados na obra, deixando assente que a constatação de eventual descumprimento da referida legislação será comunicada imediatamente aos órgãos competentes.

5 – Os pagamentos serão efetuados por meio de Ordem Bancária de Crédito, no prazo de até 10 (dez) dias corridos, após a lavratura de “Atestado de Realização da Despesa” pelo gestor contratual.

6 – O atraso no pagamento sujeitará o CONTRATANTE ao pagamento de 1,0% (um inteiro por cento) ao mês, pro rata temporis, a título de mora, sobre o valor do serviço efetivamente executado, medido e não pago, desde que não haja qualquer fator impeditivo atribuído à CONTRATADA.

7 – Ocorrendo fatos impeditivos da liquidação da despesa ou erro no documento de cobrança, esta ficará suspensa e o pagamento não será efetuado até que a CONTRATADA providencie as medidas saneadoras necessárias, não se sujeitando o CONTRATANTE a quaisquer ônus por esse motivo.

8 – A PREFEITURA MUNICIPAL DE Nísia Floresta/RN poderá deduzir do montante a pagar, bem assim da garantia contratual, os valores correspondentes às multas ou indenizações devidas pela CONTRATADA, nos termos desta licitação.

9 – Nenhum pagamento será efetuado à CONTRATADA enquanto estiver pendente de liquidação qualquer obrigação financeira que lhe for imposta em virtude de penalidade ou inadimplência. A suspensão dos pagamentos, nessas condições, não lhe dará o direito de pleitear o reajustamento de preços, correção monetária ou compensação financeira das parcelas não pagas.

CLÁUSULA OITAVA — DA VIGÊNCIA

1 – O presente Contrato entra em vigor a partir da data de sua assinatura e terá vigência até xxxxx

2 – A duração do presente Contrato também está sujeita às alterações e/ou prorrogações de início de execução, conclusão e entrega, desde que constatadas quaisquer das hipóteses previstas pelo art. 57, § 1º e incisos e § 2º, da Lei n.º 8.666/93.

CLÁUSULA NONA — DA DOTAÇÃO ORÇAMENTÁRIA

A despesa com a presente licitação correrá à conta de créditos orçamentários, na seguinte classificação:

CLASSIFICAÇÃO ORÇAMENTÁRIA

Unidade Orçamentária: 02 .061 - Prefeitura Municipal de Nísia Floresta - Secretaria Municipal de Obras e Serviços Urbanos

Ação: 1047 - Construção e Reconstrução de Pavimentação de Ruas e Avenidas
Função: 15 - URBANISMO
Sub-Função: 451 - INFRA-ESTRUTURA URBANA
Programa: 0001 - Programa
Natureza da Despesa: 4.4.90.51 - OBRAS E INSTALAÇÕES
Fonte de Recurso: 15000000 - Recursos não Vinculados de Impostos
Região: 0001 - Nísia Floresta

Unidade Orçamentária: 02 .061 - Prefeitura Municipal de Nísia Floresta - Secretaria Municipal de Obras e Serviços Urbanos
Ação: 1047 - Construção e Reconstrução de Pavimentação de Ruas e Avenidas
Função: 15 - URBANISMO
Sub-Função: 451 - INFRA-ESTRUTURA URBANA
Programa: 0001 - Programa
Natureza da Despesa: 4.4.90.51 - OBRAS E INSTALAÇÕES
Fonte de Recurso: 17060000 - Transferência Especial da União
Região: 0001 - Nísia Floresta

CLÁUSULA DÉCIMA — DAS CONDIÇÕES DE HABILITAÇÃO

A CONTRATADA obriga-se a manter, durante toda a execução deste Contrato, a compatibilidade com as obrigações assumidas e todas as condições de habilitação e qualificação exigidas no Edital de TOMADA DE PREÇOS nº 12/2023-Prefeitura Municipal de Nísia Floresta/RN.

CLÁUSULA DÉCIMA-PRIMEIRA — DAS PENALIDADES

1- O descumprimento parcial ou total das obrigações resultantes do presente Contrato sujeitará a CONTRATADA às penalidades dos artigos 86 ao 88, da Lei n.º 8.666/93, garantida a prévia defesa, a saber:

- a) advertência;
- b) multa de mora diária de 0,1% (zero vírgula um por cento) do valor total deste Contrato, nos casos de atraso injustificado na entrega do objeto, até o máximo de 10% (dez por cento), recolhida no prazo máximo de 15 dias contados a partir da comunicação oficial.
- c) multa administrativa, graduável conforme a gravidade da infração, não excedendo, em seu total, o equivalente a 10% (dez por cento) do valor do Contrato, cumulável com as demais sanções;
- d) suspensão temporária de participação em licitação e impedimento de contratar com a Prefeitura Municipal de Nísia floresta/RN, por prazo não superior a 2 (dois) anos; e
- e) declaração de inidoneidade para licitar e contratar com a Administração Pública, enquanto perdurarem os motivos determinantes da punição ou até que seja promovida a reabilitação, na forma da lei, perante a própria autoridade que aplicou a penalidade.

2 - Caso a adjudicatária não efetue o pagamento da multa aplicada após regular processo administrativo, seu valor será descontado do pagamento da garantia contratual ou da obrigação principal.

3 - A sanção prevista na alínea "c" do item 1 desta Cláusula poderá ser aplicada cumulativamente com qualquer das demais sanções ali previstas.

4 - Se a multa aplicada for superior ao valor da garantia prestada, além da perda desta, responderá a CONTRATADA pela diferença, a qual será descontada dos pagamentos eventualmente devidos pela Prefeitura Municipal de Nísia Floresta/RN ou, quando for o caso, cobrada judicialmente.

5 - Decidindo pela aplicação da penalidade de multa a Prefeitura Municipal de Nísia floresta/RN notificará a CONTRATADA para, no prazo de 05 (cinco) dias úteis, efetuar o pagamento ou apresentar recurso contra a decisão anunciada.

CLÁUSULA DÉCIMA-SEGUNDA — DO RECURSO HIERÁRQUICO

1 - A CONTRATADA poderá interpor recurso hierárquico no prazo de 5 (cinco) dias úteis, a contar da intimação do ato, nos casos de:

- 1.1 - rescisão do presente Contrato, por ato unilateral do CONTRATANTE, em decorrência de culpa da CONTRATADA ou na hipótese de caso fortuito ou de força maior;
- 1.2 - aplicação das penalidades previstas nas alíneas "a", "b", "c", "d" do item 1 da Cláusula Décima - primeira.
- 2 - O recurso hierárquico será dirigido à autoridade competente, por intermédio da que praticou o ato recorrido.
- 3 - A autoridade que praticou o ato recorrido disporá do prazo de 5 (cinco) dias úteis para reconsiderar a sua decisão ou mantê-la. Mantendo-a, encaminhará os autos à apreciação da autoridade superior, a fim de que essa julgue o recurso no prazo de 5 (cinco) dias úteis, contados do recebimento, sob pena de responsabilidade.

4 - Contra os atos decisórios relacionados com o objeto do presente Contrato que não admitam recurso hierárquico, inclusive contra o julgamento do recurso anteriormente interposto, caberá representação no prazo de 5 (cinco) dias úteis, contados da intimação pessoal, que obedecerá, no que couber, ao disposto nos itens acima.

CLÁUSULA DÉCIMA-TERCEIRA — DAS ALTERAÇÕES

O presente Contrato poderá ser alterado na ocorrência de qualquer das seguintes hipóteses:

- 1 - unilateralmente, pelo CONTRATANTE:
 - 1.1 - quando houver modificação do projeto e/ou das especificações, para melhor adequação aos seus objetivos;
 - 1.2 - quando houver modificação do valor do presente Contrato em decorrência de acréscimo ou diminuição quantitativa no seu objeto e nos limites da Lei.
- 2 - por acordo entre as partes:
 - 2.1 - quando for conveniente a substituição da garantia contratual;
 - 2.2 - quando for necessária a modificação do regime de execução, em virtude da inaplicabilidade dos termos contratuais originários, constatada tecnicamente;
 - 2.3 - quando for necessária a modificação da forma de pagamento, por imposição de circunstâncias supervenientes, mantido o valor inicial atualizado do Contrato;
 - 2.4 - para restabelecer a relação que as partes pactuaram inicialmente entre os encargos da CONTRATADA e a retribuição do CONTRATANTE para a justa remuneração da obra, objetivando a manutenção de equilíbrio econômico-financeiro inicial do Contrato.

CLÁUSULA DÉCIMA-QUARTA — DA RESCISÃO

- 1 - Constituem motivo para a rescisão do presente Contrato:
 - 1.1 - o não cumprimento de cláusulas contratuais, especificações, projetos e prazos;
 - 1.2 - o cumprimento irregular de cláusulas contratuais, especificações, projetos e prazos;
 - 1.3 - a lentidão no cumprimento do Contrato, levando A Prefeitura Municipal de Nísia Floresta/RN a comprovar a impossibilidade da conclusão da obra nos prazos estipulados;
 - 1.4 - o atraso injustificado do início da obra;
 - 1.5 - a paralisação da obra sem justa causa e prévia comunicação ao CONTRATANTE;
 - 1.6 - a subcontratação total ou parcial da execução do seu objeto, a associação da CONTRATADA com outrem, total ou parcial, bem como a fusão, cisão ou incorporação da pessoa jurídica CONTRATADA, observado o disposto no item 2.8 da Cláusula Segunda do presente Contrato;
 - 1.7 - o não atendimento às determinações regulares da Fiscalização do presente Contrato, bem como às determinações do próprio CONTRATANTE;
 - 1.8 - o cometimento reiterado de faltas na execução do Contrato, anotadas no livro "Diário da Obra" mencionado no item 5 da Cláusula Quarta;
 - 1.9 - a decretação de falência;
 - 1.10 - a dissolução da sociedade;
 - 1.11 - a alteração social ou modificação da finalidade ou da estrutura da CONTRATADA, que, a juízo do CONTRATANTE, prejudique a execução do Contrato;
 - 1.12 - razões de interesse público, devidamente justificadas;
 - 1.13 - a supressão no objeto do Contrato, por parte do CONTRATANTE, que acarrete modificação no valor inicial atualizado superior a 25% (vinte e cinco por cento);
 - 1.14 - a suspensão da execução do Contrato, por ordem escrita do CONTRATANTE, por prazo superior a 120 (cento e vinte) dias contínuos, salvo em caso de calamidade pública, grave perturbação da ordem interna ou guerra, ou, ainda, por repetidas suspensões que totalizem o mesmo prazo, independentemente do pagamento obrigatório de indenizações pelas sucessivas mobilizações e desmobilizações, previstas ou não no presente Contrato, assegurado à CONTRATADA, nesses casos, o direito de optar pela suspensão do cumprimento das obrigações assumidas até que seja normalizada a situação;
 - 1.15 - o atraso superior a 90 (noventa) dias dos pagamentos devidos pelo CONTRATANTE, decorrentes da obra já medida e aceita pela Seção encarregada da fiscalização, salvo em caso de calamidade pública, grave perturbação da ordem interna ou guerra, assegurado à CONTRATADA o direito de optar pela suspensão do cumprimento das obrigações assumidas até que seja normalizada a situação;
 - 1.16 - a não liberação, por parte do CONTRATANTE, de área, local ou objeto necessário à execução da obra, nos prazos previstos no presente Contrato;
 - 1.17 - a ocorrência de caso fortuito ou de força maior, regularmente comprovada, impeditiva da execução do Contrato.

CLÁUSULA DÉCIMA-QUINTA — DA GARANTIA CONTRATUAL

1 - Nos termos § 1º do art. 56, da Lei n.º 8.666/93, a CONTRATADA efetuará a garantia, correspondente a 5% (cinco por cento) do valor indicado na sua proposta comercial para execução do empreendimento objeto deste Contrato, cujo comprovante entregará a Prefeitura Municipal de Nísia Floresta/RN, antes da assinatura deste Contrato.

2 - A garantia de que trata esta Cláusula responderá pelo inadimplemento das obrigações contratuais a que der ensejo a CONTRATADA, bem como pelas multas que venham a ser-lhe impostas pelo CONTRATANTE.

3 - Após a assinatura do Termo de Recebimento Definitivo, previsto no subitem 2.4.2 da Cláusula Segunda, será liberada a garantia de execução prestada pela CONTRATADA, desde que comprovada a inexistência de passivos trabalhistas ou previdenciários decorrentes da execução deste Contrato.

4 - Ocorrendo prorrogação do prazo de execução da obra ou aumento no valor contratual decorrente de eventual acréscimo ao objeto desta licitação, formalmente admitidos pela Prefeitura Municipal de Nísia floresta/RN, deverá a CONTRATADA apresentar nova garantia contratual, no primeiro caso, ou reforçá-la, no segundo, na ocasião em que se der a assinatura do competente Termo Aditivo.

CLÁUSULA DÉCIMA-SEXTA — DO SEGURO

1 - Durante toda a execução da obra, a CONTRATADA manterá, em Companhia idônea, seguro contra danos e riscos de engenharia suficiente para cobrir danos relativos às etapas concluídas ou em execução, de cuja apólice fará cópia autêntica e entregará a Prefeitura Municipal de Nísia Floresta/RN, no prazo de 10 (dez) dias úteis contado da assinatura do Contrato.

2 - Em caso de sinistros não cobertos pelo seguro a que se refere o item acima, a Licitante vencedora responderá pelos danos e prejuízos que, eventualmente, causar a Prefeitura Municipal de Nísia Floresta/RN ou à coisa pública, propriedade ou posse de terceiros, em decorrência da execução da obra.

3 - Ocorrendo prorrogação do prazo de execução da obra ou aumento no valor contratual decorrente de eventual acréscimo ao objeto desta licitação, formalmente admitidos pela Prefeitura Municipal de Nísia Floresta/RN, deverá a CONTRATADA apresentar novo seguro, no primeiro caso, ou reforçá-lo, no segundo, na ocasião em que se der a assinatura do competente Termo Aditivo.

CLÁUSULA DÉCIMA-SÉTIMA — DA PUBLICAÇÃO

De conformidade com o disposto no parágrafo único do art. 61 da Lei n.º 8.666/93, o presente Contrato será publicado na forma de extrato, no Diário Oficial da FEMURN - Federação dos Municípios do Rio Grande do Norte.

CLÁUSULA DÉCIMA-OITAVA — DOS DOCUMENTOS INTEGRANTES

Integram o presente instrumento, como se nele estivessem transcritos, os seguintes documentos, cujo teor considera-se conhecido e acatado pelas partes:

1 - Edital de Tomada de Preços nº 12/2023– Prefeitura Municipal de Nísia Floresta/RN, e respectivos anexos;

3 - Projeto Básico e seus anexos;

4 - Proposta da CONTRATADA, no que couber;

5 - Normas da Lei n.º 8.666/93 e legislação superveniente.

CLÁUSULA DÉCIMA-NONA — DO FORO

Fica eleito o Foro da Comarca de Nísia Floresta/RN, para dirimir as questões decorrentes do presente Contrato, renunciando as partes a quaisquer outro, por mais privilegiados que sejam.

E, por estarem justos e contratados, firmam o presente instrumento em 2 (duas) vias de igual teor.

Nísia Floresta/RN, _____ de _____ de 2023.

Daniel Gurgel Marinho Fernandes

Prefeito Municipal

X=x=x=x=x=x=x=x=

Representante legal da contratada

TESTEMUNHAS:

1. _____ CPF/MF: _____

2. _____ CPF/MF: _____

ANEXO II

MODELO DE PROPOSTA COMERCIAL

À

Prefeitura Municipal de Nísia Floresta/RN

Assunto: Tomada de Preços n. 12/2023, referente a Contratação de empresa especializada na execução de obra de Pavimentação com drenagem superficial em Becos, Ruas e Travessas no Município de Nisia Floresta/RN

Prezados Senhores,

Apresentamos e submetemos à apreciação de V. S. nossa Proposta de Preços relativa à licitação em epígrafe, assumindo inteira responsabilidade por qualquer erro ou omissão que venha a ser verificada na sua preparação.

O PREÇO GLOBAL desta proposta é de R\$ _____ (_____), com base na data de apresentação dos documentos de habilitação e proposta de preços, conforme preços unitários constantes das Planilhas de Orçamento.

Declaramos que em nossos preços unitários estão incluídos todos os custos diretos e indiretos para perfeita execução das obras, inclusive as despesas com materiais e/ou equipamentos, mão-de-obra especializada ou não, seguros em geral, equipamentos auxiliares, ferramentas, encargos da Legislação Social Trabalhista, Previdenciária, da Infortunistica do trabalho e responsabilidade civil por qualquer dano causado a terceiros ou dispêndios resultantes de impostos, taxas, regulamentos e posturas municipais, estaduais e federais, enfim, tudo o que for necessário para a execução total e completa das obras civis e das obras complementares, bem como nosso lucro, conforme projetos e especificações constantes do Edital, sem que nos caiba, em qualquer caso, direito regressivo em relação a Prefeitura Municipal de Nísia Floresta/RN.

Comprometemo-nos a executar os eventuais serviços não constantes do Edital, mas inerentes à natureza das obras contratadas. Estes serviços serão pagos por orçamento elaborado pela nossa empresa, e aprovado pela Prefeitura Municipal de Nísia Floresta/RN, antes da execução dos mesmos.

O prazo de validade desta proposta é de 60 (sessenta) dias consecutivos a contar do dia da apresentação dos documentos de habilitação e propostas.

Acompanham a nossa Proposta de Preço os documentos previstos neste Edital, bem como todos os demais julgados oportunos para perfeita compreensão e avaliação da proposta.

Utilizaremos os equipamentos e as equipes técnica e administrativa que forem necessárias para a perfeita execução das obras, comprometendo-nos, desde já, a substituir ou aumentar a quantidade dos equipamentos e do pessoal, desde que assim o exija a fiscalização da Prefeitura Municipal de Nísia Floresta/RN, para o cumprimento das obrigações assumidas.

Na execução das obras, observaremos rigorosamente as especificações das normas técnicas brasileiras ou qualquer outra norma que garanta a qualidade igual ou superior, bem como as recomendações e instruções da fiscalização da Prefeitura Municipal de Nísia Floresta /RN, assumindo, desde já a integral responsabilidade pela perfeita realização dos trabalhos, de conformidade com as normas mencionadas nos projetos executivos.

Declaramos ainda, por importantes, que:

1. As PLANILHAS ORÇAMENTÁRIAS 1, O CRONOGRAMA FÍSICO-FINANCEIRO e as ESPECIFICAÇÕES TÉCNICAS seguem nos Anexos desta Proposta, atendendo, corretamente, aos Anexos e condições do Edital

2. Os pagamentos, referentes ao objeto da licitação, devem ser feitos à seguinte conta corrente, de titularidade da empresa: Banco -----, Agência ----- e Conta -----.
3. Prazo de validade da proposta: 60 (sessenta) dias, a partir da data de abertura do envelope.
4. No cronograma físico-financeiro, estão detalhados, por itens e com periodicidade mensal, os serviços a serem executados e os custos respectivos, bem como demonstrada a evolução da obra, em termos percentuais.
5. Prazo estimado para conclusão da obra: xxxxxxx.
6. A presente proposta, com respectivos anexos, foi elaborada por [menção explícita do profissional, com título profissional e número da carteira do CREA].
7. Os preços unitários propostos incluem todas as despesas com materiais e equipamentos, ferramentas, *pro labore*, salários, encargos sociais e demais benefícios aos trabalhadores, na forma da lei, além de transportes, carga e descarga, fretes, seguros, lucros, tributos, encargos diversos e todos os custos, diretos e indiretos, necessários à execução completa da obra discriminada nos projetos, especificações e cadernos de encargos relacionados em anexo ao Edital.
8. A Bonificação de Despesa Indireta – BDI, correspondente a ---% (----- por cento), encontra-se inclusa no valor global desta proposta, assim como o valor previsto para instalação, mobilização e desmobilização da obra é inferior a 5% (cinco por cento) do valor total da proposta comercial.

Município de -----, RN, em --- de ----- de 2023.

Representante legal da Licitante

[Nos termos do Estatuto ou Contrato Social da Empresa, ou procurador, se constituído mediante instrumento de procuração, pública ou particular

ANEXO III

(DECLARAÇÃO DE MICRO EMPRESA OU EMPRESA DE PEQUENO PORTE)

A empresa _____, inscrita no CNPJ sob o nº _____, por intermédio de seu/sua representante legal, Sr.(a) _____, portador(a) do Documento de Identidade nº _____, inscrito(a) no CPF sob o nº _____ DECLARA, sob as penas da Lei, que cumpre os requisitos legais para credenciamento e qualificação, na Toma de Preços nº 12/2023, do Município de Nísia Floresta/RN, como _____ (citar: Micro Empresa – ME, ou Empresa de Pequeno Porte – EPP), de acordo com o art. 3º da Lei Complementar n.º 123/2006, bem como que não está sujeita a quaisquer dos impedimentos previstos no § 4º do mesmo artigo, estando portanto apta a usufruir do tratamento favorecido disposto nos artigos 42 a 47 da citada lei.

DECLARA ainda, para os efeitos da mesma lei:

1. Possuir restrição no(s) documento(s) [---citar---], de habilitação fiscal;
2. Pretender utilizar o prazo previsto no art. 43, § 1º da Lei Complementar nº. 123/06, para regularização dos documentos acima; e
3. Estar ciente de que, em não regularizando os mesmos documentos, decairá do direito à contratação e estará sujeita às sanções previstas no art. 81 da Lei Federal nº 8.666/93.

[Município sede da licitante], em ____ de _____ de 2023.

(Assinatura e identificação do representante legal)

TOMADA DE PREÇOS Nº 12/2023

ANEXO VII

DECLARAÇÃO DE INEXISTENCIA DE FUNCIONÁRIO PÚBLICO

Declaro, sob as penas da lei, que os sócios constantes no contrato social da empresa, _____, CNPJ nº _____, com endereço na Avenida / Rua _____, Cidade _____

____ Estado _____, não possuem qualquer vínculo empregatício com administração municipal.

Nísia floresta/RN, ____ de _____ de XXXX

Assinatura do responsável

CPF nº _____

TOMADA DE PREÇOS Nº 12/2023

ANEXO VIII

DECLARAÇÃO DE ATENDIMENTOS ÀS FORMALIDADES

Declaro, sob as penas da lei, que os sócios constantes no contrato social da empresa, _____, CNPJ nº _____, com endereço na Avenida / Rua _____, Cidade _____ Estado _____, para os devidos fins que se fizeram necessários que atendemos às formalidades e aos requisitos dispostos na legislação vigente, aceitando pareceres emanados por órgão de Controladoria Geral do ente ou de Tribunal de Contas de vinculação.

Nísia floresta/RN, ____ de _____ de XXXX

Assinatura do responsável

CPF nº _____

TOMADA DE PREÇOS Nº 12/2023

ANEXO IX - CERTIDÃO DE GARANTIA DE PARTICIPAÇÃO

Atestamos para os devidos fins que, a empresa _____, inscrita no CNPJ/MF sob o no. _____, com endereço à _____, bairro _____, cidade _____, UF _____, prestou a garantia de participação na Licitação/Tomada de Preços no. xxx/2023, no valor de R\$ XXXX (XXXXXX), pela modalidade abaixo especificada.

- a) () caução em dinheiro,
- b) () títulos da dívida pública,
- c) () seguro garantia, e
- d) () fiança bancária.

Especificações da modalidade adotada: _____

Recebida por: -----, em ___/___/____.
Cargo: -----

Assinatura: _____.

=====

Resgatada em _____.

Valor da Garantia de participação Resgatado

R\$ _____

Liberado por: _____ Assinatura: _____



ESTADO DO RIO GRANDE DO NORTE
PREFEITURA MUNICIPAL DE NÍSIA FLORESTA

Rua: Prefeito Américo de Oliveira, 23, Centro

CNPJ: 08.167.306/0001-49

OBRA:	PAVIMENTAÇÃO COM DRENAGEM SUPERFICIAL EM BECOS, RUAS E TRAVESSAS NO MUNICÍPIO DE NÍSIA FLORESTA-RN.	FONTES	BDI ADOTADO
LOCAL:	COMUNIDADES DE GENIPAPEIRO, PIRANGI DO SUL, CENTRO, TOROROMBA E LUAR DAS ORQUÍDEAS MUNICÍPIO DE NÍSIA FLORESTA-RN	SINAPI (SEM DESONERAÇÃO) 10/2023 ORSE - 10/2023 SEINFRA - 028 (SEM DESONERAÇÃO)	24% DATA DO ORÇAMENTO 21/12/2023

PLANILHA ORÇAMENTÁRIA

ITEM	CÓDIGO	DESCRIÇÃO	FONTE	UNID	QUANTIDADE	PREÇO UNITÁRIO R\$		PREÇO TOTAL COM BDI
						SEM BDI	COM BDI	
1	SERVIÇOS PRELIMINARES							2.383,98
1.1	103689	103689 FORNECIMENTO E INSTALAÇÃO DE PLACA DE OBRA COM CHAPA GALVANIZADA E ESTRUTURA DE MADEIRA	SINAPI	m2	6,00	320,43	397,33	2.383,98
2	PAVIMENTAÇÃO RUA NOVA - PIRANGI DO SUL							33.515,35
2.1	100577	REGULARIZAÇÃO E COMPACTAÇÃO DE SUBLEITO DE SOLO PREDOMINANTEMENTE ARENOSO. AF_11/2019	SINAPI	M2	220,00	1,25	1,55	341,00
2.2	C3097	MEIO FIO DE PEDRA GRANÍTICA	SEINFRA	M	181,00	24,57	30,47	5.515,07
2.3	101169	EXECUÇÃO DE PAVIMENTO EM PARALELEPÍEDOS, REJUNTAMENTO COM ARGAMASSA TRAÇO 1:3 (CIMENTO E AREIA). AF_05/2020	SINAPI	M2	220,00	94,10	116,68	25.669,60
2.4	102498	PINTURA DE MEIO-FIO COM TINTA BRANCA A BASE DE CAL (CAIAÇÃO).	SINAPI	M	38,72	1,41	1,75	67,76
2.5	S08424	Escoramento contínuo de meio-fio, com aquisição, espalhamento e transporte de material c/distancia até 10km	ORSE	m	176,00	8,81	10,92	1.921,92
3	PAVIMENTAÇÃO RUA DO ALTO - PIRANGI DO SUL							66.323,47
3.1	100577	REGULARIZAÇÃO E COMPACTAÇÃO DE SUBLEITO DE SOLO PREDOMINANTEMENTE ARENOSO. AF_11/2019	SINAPI	M2	424,00	1,25	1,55	657,20
3.2	C3097	MEIO FIO DE PEDRA GRANÍTICA	SEINFRA	M	389,00	24,57	30,47	11.852,83
3.3	S101169S	Execução de pavimento em paralelepíedos, rejuntamento com argamassa traço 1:3 (cimento e areia). af_05/2020	ORSE	m2	424,00	94,10	116,68	49.472,32
3.4	83693	CAIACAO EM MEIO FIO	SINAPI	M2	84,48	1,41	1,75	147,84
3.5	S08424	Escoramento contínuo de meio-fio, com aquisição, espalhamento e transporte de material c/distancia até 10km	ORSE	m	384,00	8,81	10,92	4.193,28
4	PAVIMENTAÇÃO RUA DO ALTO 02 - PIRANGI DO SUL							33.927,30
4.1	100577	REGULARIZAÇÃO E COMPACTAÇÃO DE SUBLEITO DE SOLO PREDOMINANTEMENTE ARENOSO. AF_11/2019	SINAPI	M2	231,00	1,25	1,55	358,05
4.2	C3097	MEIO FIO DE PEDRA GRANÍTICA	SEINFRA	M	160,00	24,57	30,47	4.875,20
4.3	S101169S	Execução de pavimento em paralelepíedos, rejuntamento com argamassa traço 1:3 (cimento e areia). af_05/2020	ORSE	m2	231,00	94,10	116,68	26.953,08
4.4	83693	CAIACAO EM MEIO FIO	SINAPI	M2	33,88	1,41	1,75	59,29
4.5	S08424	Escoramento contínuo de meio-fio, com aquisição, espalhamento e transporte de material c/distancia até 10km	ORSE	m	154,00	8,81	10,92	1.681,68
5	TRAVESSA PROJETADA 01 (ACESSO A RUA DO ALTO 02) - PIRANGI DO SUL							2.355,12
5.1	100577	REGULARIZAÇÃO E COMPACTAÇÃO DE SUBLEITO DE SOLO PREDOMINANTEMENTE ARENOSO. AF_11/2019	SINAPI	M2	16,41	1,25	1,55	25,44

L.V.P.

5.2	C3097	MEIO FIO DE PEDRA GRANÍTICA	SEINFRA	M	0,00	24,57	30,47	0,00
5.3	101169	EXECUÇÃO DE PAVIMENTO EM PARALELEPÍPEDOS, REJUNTAMENTO COM ARGAMASSA TRAÇO 1:3 (CIMENTO E AREIA). AF_05/2020	SINAPI	M2	16,41	94,10	116,68	1.914,72
5.4	83693	CAIACAO EM MEIO FIO	SINAPI	M2	0,00	1,41	1,75	0,00
5.5	S08424	Escoramento contínuo de meio-fio, com aquisição, espalhamento e transporte de material c/distancia até 10km	ORSE	m	38,00	8,81	10,92	414,96
6	RUA PROJETADA 02 - FRENTE PARA RN063 - PIRANGI DO SUL							21.437,47
6.1	100577	REGULARIZAÇÃO E COMPACTAÇÃO DE SUBLEITO DE SOLO PREDOMINANTEMENTE ARENOSO. AF_11/2019	SINAPI	M2	145,50	1,25	1,55	225,53
6.2	C3097	MEIO FIO DE PEDRA GRANÍTICA	SEINFRA	M	103,00	24,57	30,47	3.138,41
6.3	101169	EXECUÇÃO DE PAVIMENTO EM PARALELEPÍPEDOS, REJUNTAMENTO COM ARGAMASSA TRAÇO 1:3 (CIMENTO E AREIA). AF_05/2020	SINAPI	M2	145,50	94,10	116,68	16.976,94
6.4	83693	CAIACAO EM MEIO FIO	SINAPI	M2	21,34	1,41	1,75	37,35
6.5	S08424	Escoramento contínuo de meio-fio, com aquisição, espalhamento e transporte de material c/distancia até 10km	ORSE	m	97,00	8,81	10,92	1.059,24
7	RUA PROJETADA 03 - FRENTE PARA RN-063 - PIRANGI DO SUL							15.521,22
7.1	100577	REGULARIZAÇÃO E COMPACTAÇÃO DE SUBLEITO DE SOLO PREDOMINANTEMENTE ARENOSO. AF_11/2019	SINAPI	M2	105,00	1,25	1,55	162,75
7.2	C3097	MEIO FIO DE PEDRA GRANÍTICA	SEINFRA	M	76,00	24,57	30,47	2.315,72
7.3	101169	EXECUÇÃO DE PAVIMENTO EM PARALELEPÍPEDOS, REJUNTAMENTO COM ARGAMASSA TRAÇO 1:3 (CIMENTO E AREIA). AF_05/2020	SINAPI	M2	105,00	94,10	116,68	12.251,40
7.4	83693	CAIACAO EM MEIO FIO	SINAPI	M2	15,40	1,41	1,75	26,95
7.5	S08424	Escoramento contínuo de meio-fio, com aquisição, espalhamento e transporte de material c/distancia até 10km	ORSE	m	70,00	8,81	10,92	764,40
8	RUA PROJETADA 04 - DISTRITO DE GENIPEPEIRO							115.867,64
8.1	100577	REGULARIZAÇÃO E COMPACTAÇÃO DE SUBLEITO DE SOLO PREDOMINANTEMENTE ARENOSO. AF_11/2019	SINAPI	M2	832,00	1,25	1,55	1.289,60
8.2	C3097	MEIO FIO DE PEDRA GRANÍTICA	SEINFRA	M	420,00	24,57	30,47	12.797,40
8.3	101169	EXECUÇÃO DE PAVIMENTO EM PARALELEPÍPEDOS, REJUNTAMENTO COM ARGAMASSA TRAÇO 1:3 (CIMENTO E AREIA). AF_05/2020	SINAPI	M2	832,00	94,10	116,68	97.077,76
8.4	83693	CAIACAO EM MEIO FIO	SINAPI	M2	91,52	1,41	1,75	160,16
8.5	S08424	Escoramento contínuo de meio-fio, com aquisição, espalhamento e transporte de material c/distancia até 10km	ORSE	m	416,00	8,81	10,92	4.542,72
9	RUA PROJETADA 05 - DISTRITO DE TOROROMBA							44.639,48
9.1	100577	REGULARIZAÇÃO E COMPACTAÇÃO DE SUBLEITO DE SOLO PREDOMINANTEMENTE ARENOSO. AF_11/2019	SINAPI	M2	320,00	1,25	1,55	496,00
9.2	C3097	MEIO FIO DE PEDRA GRANÍTICA	SEINFRA	M	164,00	24,57	30,47	4.997,08
9.3	101169	EXECUÇÃO DE PAVIMENTO EM PARALELEPÍPEDOS, REJUNTAMENTO COM ARGAMASSA TRAÇO 1:3 (CIMENTO E AREIA). AF_05/2020	SINAPI	M2	320,00	94,10	116,68	37.337,60
9.4	83693	CAIACAO EM MEIO FIO	SINAPI	M2	35,20	1,41	1,75	61,60
9.5	S08424	Escoramento contínuo de meio-fio, com aquisição, espalhamento e transporte de material c/distancia até 10km	ORSE	m	160,00	8,81	10,92	1.747,20
10	RUA PROJETADA 06 - DISTRITO DE TOROROMBA							48.429,69
10.1	100577	REGULARIZAÇÃO E COMPACTAÇÃO DE SUBLEITO DE SOLO PREDOMINANTEMENTE ARENOSO. AF_11/2019	SINAPI	M2	343,00	1,25	1,55	531,65
10.2	C3097	MEIO FIO DE PEDRA GRANÍTICA	SEINFRA	M	189,50	24,57	30,47	5.774,07

L. V. N. S.

10.3	101169	EXECUÇÃO DE PAVIMENTO EM PARALELEPÍPEDOS, REJUNTAMENTO COM ARGAMASSA TRAÇO 1:3 (CIMENTO E AREIA). AF 05/2020	SINAPI	M2	343,00	94,10	116,68	40.021,24
10.4	83693	CAIACAO EM MEIO FIO	SINAPI	M2	40,92	1,41	1,75	71,61
10.5	S08424	Escoramento contínuo de meio-fio, com aquisição, espalhamento e transporte de material c/distancia até 10km	ORSE	m	186,00	8,81	10,92	2.031,12
11	RUA PROJETADA 07 - CENTRO							79.416,26
11.1	100577	REGULARIZAÇÃO E COMPACTAÇÃO DE SUBLEITO DE SOLO PREDOMINANTEMENTE ARENOSO. AF 11/2019	SINAPI	M2	553,50	1,25	1,55	857,93
11.2	C3097	MEIO FIO DE PEDRA GRANÍTICA	SEINFRA	M	335,50	24,57	30,47	10.222,69
11.3	101169	EXECUÇÃO DE PAVIMENTO EM PARALELEPÍPEDOS, REJUNTAMENTO COM ARGAMASSA TRAÇO 1:3 (CIMENTO E AREIA). AF 05/2020	SINAPI	M2	553,50	94,10	116,68	64.582,38
11.4	83693	CAIACAO EM MEIO FIO	SINAPI	M2	73,04	1,41	1,75	127,82
11.5	S08424	Escoramento contínuo de meio-fio, com aquisição, espalhamento e transporte de material c/distancia até 10km	ORSE	m	332,00	8,81	10,92	3.625,44
12	RUA PROJETADA 01 - PIRANGI DO SUL							18.849,35
12.1	100577	REGULARIZAÇÃO E COMPACTAÇÃO DE SUBLEITO DE SOLO PREDOMINANTEMENTE ARENOSO. AF 11/2019	SINAPI	M2	130,00	1,25	1,55	201,50
12.2	C3097	MEIO FIO DE PEDRA GRANÍTICA	SEINFRA	M	83,50	24,57	30,47	2.544,25
12.3	101169	EXECUÇÃO DE PAVIMENTO EM PARALELEPÍPEDOS, REJUNTAMENTO COM ARGAMASSA TRAÇO 1:3 (CIMENTO E AREIA). AF 05/2020	SINAPI	M2	130,00	94,10	116,68	15.168,40
12.4	83693	CAIACAO EM MEIO FIO	SINAPI	M2	35,20	1,41	1,75	61,60
12.5	S08424	Escoramento contínuo de meio-fio, com aquisição, espalhamento e transporte de material c/distancia até 10km	ORSE	m	80,00	8,81	10,92	873,60
13	RUA DOS CRAVEIROS - LOTEAMENTO LUAR DAS ORQUÍDEAS							82.704,78
13.1	100577	REGULARIZAÇÃO E COMPACTAÇÃO DE SUBLEITO DE SOLO PREDOMINANTEMENTE ARENOSO. AF 11/2019	SINAPI	M2	618,00	1,25	1,55	957,90
13.2	C3449	MEIO FIO PRÉ-MOLDADO (0,07X0,30X1,00)m C/ REJUNTAMENTO	SEINFRA	M	206,00	28,64	35,51	7.315,06
13.3	101169	EXECUÇÃO DE PAVIMENTO EM PARALELEPÍPEDOS, REJUNTAMENTO COM ARGAMASSA TRAÇO 1:3 (CIMENTO E AREIA). AF 05/2020	SINAPI	M2	618,00	94,10	116,68	72.108,24
13.4	83693	CAIACAO EM MEIO FIO	SINAPI	M2	42,32	1,41	1,75	74,06
13.5	S08424	Escoramento contínuo de meio-fio, com aquisição, espalhamento e transporte de material c/distancia até 10km	ORSE	m	206,00	8,81	10,92	2.249,52
VALOR ORÇAMENTO:								565.371,11
O ORÇAMENTO IMPORTA EM R\$ 565.371,11 (QUINHENTOS E SESENTA E CINCO MIL, TREZENTOS E SETENTA E UM REAIS E ONZE CENTAVOS)								

 George Ricardo F. Farias
 Engenheiro Civil
 CREA/RN 211411641-7



ESTADO DO RIO GRANDE DO NORTE
PREFEITURA MUNICIPAL DE NÍSIA FLORESTA
Rua: Prefeito Américo de Oliveira, 23, Centro
CNPJ: 08.167.306/0001-49

OBRA:	PAVIMENTAÇÃO COM DRENAGEM SUPERFICIAL EM BECOS, RUAS E TRAVESSAS NO MUNICÍPIO DE NÍSIA FLORESTA-RN.
LOCAL:	COMUNIDADES DE GENIPAPEIRO, PIRANGI DO SUL, CENTRO, TOROROMBA E LUAR DAS ORQUÍDEAS MUNICÍPIO DE NÍSIA FLORESTA-RN

PLANILHA RESUMO

ITEM	SERVIÇO	CUSTO TOTAL (R\$)	PESO (%)
1	SERVIÇOS PRELIMINARES	2.383,98	0,42
2	PAVIMENTAÇÃO RUA PROJ. 01 (RUA NOVA) - PIRANGI DO SUL	33.515,35	5,93
3	PAVIMENTAÇÃO RUA DO ALTO - PIRANGI DO SUL	66.323,47	11,73
4	PAVIMENTAÇÃO RUA DO ALTO 02 - PIRANGI DO SUL	33.927,30	6,00
5	TRAVESSA PROJETADA 01 (ACESSO A RUA DO ALTO 02) - PIRANGI DO SUL	2.355,12	0,42
6	RUA PROJETADA 02 - FRENTE PARA RN063 - PIRANGI DO SUL	21.437,47	3,79
7	RUA PROJETADA 03 - FRENTE PARA RN063 - PIRANGI DO SUL	15.521,22	2,75
8	RUA PROJETADA 04 - DISTRITO DE GENIPAPEIRO	115.867,64	20,49
9	RUA PROJETADA 05 - DISTRITO DE TOROROMBA	44.639,48	7,90
10	RUA PROJETADA 06 - DISTRITO DE TOROROMBA	48.429,69	8,57
11	RUA PROJETADA 07 - CENTRO	79.416,26	14,05
12	RUA PROJETADA 01 - PIRANGI DO SUL	18.849,35	3,33
13	RUA DOS CRAVEIROS - LOTEAMENTO LUAR DAS ORQUÍDEAS	82.704,78	14,63
VALOR ORÇAMENTO:		565.371,11	100,00

O ORÇAMENTO IMPORTA EM R\$ 565.371,11 (QUINHENTOS E SESSENTA E CINCO MIL, TREZENTOS E SETENTA E UM REAIS E ONZE CENTAVOS)

L. R. F.
George Ricardo F. Farias
Engenheiro Civil
CREA/RN 211411641-7



ESTADO DO RIO GRANDE DO NORTE
PREFEITURA MUNICIPAL DE NÍSIA FLORESTA
Rua: Prefeito Américo de Oliveira, 23, Centro
CNPJ: 08.167.306/0001-49

OBRA: PAVIMENTAÇÃO COM DRENAGEM SUPERFICIAL EM BECOS, RUAS E TRAVESSAS NO MUNICÍPIO DE NÍSIA FLORESTA-RN.

LOCAL: COMUNIDADES DE GENIPEIRO, PIRANGI DO SUL, CENTRO, TOROROMBA E LUAR DAS ORQUÍDEAS MUNICÍPIO DE NÍSIA FLORESTA-RN

CRONOGRAMA FÍSICO-FINANCEIRO

ITEM	SERVIÇO	CUSTO TOTAL (R\$)	PESO (%)	MESES											
				1º MÊS	PESO (%)	2º MÊS	PESO (%)	3º MÊS	PESO (%)	4º MÊS	PESO (%)	5º MÊS	PESO (%)	6º MÊS	PESO (%)
1	SERVIÇOS PRELIMINARES	2.383,98	0,92	2.383,98	100										
2	PAVIMENTAÇÃO RUA PROJ. 01 (RUA NOVA) - PIRANGI DO SUL	33.515,35	7,03	33.515,35	100										
3	PAVIMENTAÇÃO RUA DO ALTO - PIRANGI DO SUL	66.323,47	14,01	66.323,47	100										
4	PAVIMENTAÇÃO RUA DO ALTO 02 - PIRANGI DO SUL	33.927,30	7,03			33.927,30	100								
5	TRAVESSA PROJETADA 01 (ACESSO A RUA DO ALTO 02) - PIRANGI DO SUL	2.355,12	0,47			2.355,12	100								
6	RUA PROJETADA 02 - FRENTE PARA RN063 - PIRANGI DO SUL	21.437,47	4,45			21.437,47	100								
7	RUA PROJETADA 03 - FRENTE PARA RN063 - PIRANGI DO SUL	15.521,22	3,22			15.521,22	100								
8	RUA PROJETADA 04 - DISTRITO DE GENIPEIRO	115.867,64	23,62					115.867,64	100						
9	RUA PROJETADA 05 - DISTRITO DE TOROROMBA	44.639,48	9,10							44.639,48	100				
10	RUA PROJETADA 06 - DISTRITO DE TOROROMBA	48.429,69	9,92							48.429,69	100				
11	RUA PROJETADA 07 - CENTRO	79.416,26	16,35									79.416,26	100		
12	RUA PROJETADA 01 - PIRANGI DO SUL	18.849,35	3,88			18.849,35	100								
12	RUA DOS CRAVEIROS - LOTEAMENTO LUAR DAS ORQUÍDEAS	82.704,78	14,63											82704,78	100
TOTAL		565.371,11	100,00	102.222,80	18,08	92.090,46	16,29	115.867,64	20,49	93.069,17	16,46	79.416,26	14,05	82.704,78	14,62
TOTAL ACUMULADO				102.222,80	18,08	194.313,26	34,37	310.180,90	54,86	403.250,07	71,32	482.666,33	85,37	565.371,11	99,99

L. y N. L.
George Ricardo F. Farias
Engenheiro Civil
CREA/RN 211411641-7

Nº TC/CR
0

PROPONENTE / TOMADOR
Nísia Floresta

OBJETO

EXECUÇÃO DOS SERVIÇOS DE PAVIMENTAÇÃO COM DRENAGEM SUPERFICIAL DE DIVERSAS RUAS DO MUNICÍPIO DE NÍSIA FLORESTA-RN

TIPO DE OBRA DO EMPREENDIMENTO

Construção de Praças Urbanas, Rodovias, Ferrovias e recapeamento e pavimentação de vias urbanas

DESONERAÇÃO

Não

Conforme legislação tributária municipal, definir estimativa de percentual da base de cálculo para o ISS:

100,00%

Sobre a base de cálculo, definir a respectiva alíquota do ISS (entre 2% e 5%):

5,00%

Itens	Siglas	% Adotado	Situação	1º Quartil	Médio	3º Quartil
Administração Central	AC	3,95%	-	3,80%	4,01%	4,67%
Seguro e Garantia	SG	0,40%	-	0,32%	0,40%	0,74%
Risco	R	0,56%	-	0,50%	0,56%	0,97%
Despesas Financeiras	DF	1,10%	-	1,02%	1,11%	1,21%
Lucro	L	6,80%	-	6,64%	7,30%	8,69%
Tributos (impostos COFINS 3%, e PIS 0,65%)	CP	3,65%	-	3,65%	3,65%	3,65%
Tributos (ISS, variável de acordo com o município)	ISS	5,00%	-	0,00%	2,50%	5,00%
Tributos (Contribuição Previdenciária sobre a Receita Bruta - 0% ou 4,5% - Desoneração)	CPRB	0,00%	OK	0,00%	4,50%	4,50%
BDI SEM desoneração (Fórmula Acórdão TCU)	BDI PAD	24,00%	OK	19,60%	20,97%	24,23%

Os valores de BDI foram calculados com o emprego da fórmula:

$$BDI.PAD = \frac{(1+AC + S + R + G) * (1 + DF) * (1+L)}{(1-CP-ISS)} - 1$$

Declaro para os devidos fins que, conforme legislação tributária municipal, a base de cálculo para Construção de Praças Urbanas, Rodovias, Ferrovias e recapeamento e pavimentação de vias urbanas, é de 100%, com a respectiva alíquota de 5%.

Declaro para os devidos fins que o regime de Contribuição Previdenciária sobre a Receita Bruta adotado para elaboração do orçamento foi SEM Desoneração, e que esta é a alternativa mais adequada para a Administração Pública.

Observações:

Nísia Floresta
Local

22/12/2023

sexta-feira, 22 de dezembro de 2023
Data

George Ricardo França Farias

Responsável Técnico

Nome: George Ricardo França Farias
Título: ENGENHEIRO CIVIL
CREA/CAU: 211411641-7
ART/RRT: RN20200328047

Responsável Tomador

Nome:
Cargo:

MEMÓRIAS DE CÁLCULO			
	OBRA:	EXECUÇÃO DOS SERVIÇOS DE PAVIMENTAÇÃO COM DRENAGEM SUPERFICIAL DE DIVERSAS RUAS, MUNICÍPIO DE NÍSIA FLORESTA-RN	DATA: 10/05/2021 BDI: 24,00%
	DESCRIÇÃO:	EXECUÇÃO DOS SERVIÇOS DE PAVIMENTAÇÃO COM DRENAGEM SUPERFICIAL DE DIVERSAS RUAS, MUNICÍPIO DE NÍSIA FLORESTA-RN	L.S. Hora: 115,17% L.S. Mé: 71,44%
	LOCAL:	DIVERSAS RUAS DO MUNICÍPIO DE NÍSIA FLORESTA - RN.	

1.1. 500051 - Placa de obra em chapa aço galvanizado, instalada (m2)

		QTD	
ALTURA (H) EM METRO X LARGURA (L) EM METRO	3,00 * 2,00	6,00000000	6,00
			6,00

RUA NOVA - PIRANGI DO SUL

2.1. 100577 - REGULARIZAÇÃO E COMPACTAÇÃO DE SUBLEITO DE SOLO PREDOMINANTEMENTE ARENOSO. AF_11/2019 (M2)

		QTD	
TRECHO DA VIA	24*2,5	60,00000000	60,00
TRECHO DA VIA	45*2,5	112,50000000	112,50
TRECHO DA VIA	19*2,5	47,50000000	47,50
			220,00

2.2. C3097 - MEIO FIO DE PEDRA GRANÍTICA (M)

		QTD	
EXTENSÃO DA VIA	88*2	176,00000000	176,00
TRAVAMENTO DA VIA	2,5+2,5	5,00000000	5,00
			181,00

2.3. 101169 - EXECUÇÃO DE PAVIMENTO EM PARALELEPÍEDOS, REIJUNTAMENTO COM ARGAMASSA TRAÇO 1:3 (CIMENTO E AREIA). AF_05/2020 (M2)

		QTD	
TRECHO DA VIA	24*2,5	60,00000000	60,00
TRECHO DA VIA	45*2,5	112,50000000	112,50
TRECHO DA VIA	19*2,5	47,50000000	47,50
			220,00

2.4. 83693 - CAIACAO EM MEIO FIO (M2)

		QTD	
PINTURA NA LATERAL DA VIA (EXTENSÃO DA VIA)	88*2*0,22	38,72000000	38,72
			38,72

2.5. 508424 - Escoramento contínuo de meio-fio, com aquisição, espalhamento e transporte de material c/distancia até 10km (m)

		QTD	
LATERAIS DA VIA	88*2	176,00000000	176,00
			176,00

RUA DO ALTO - PIRANGI DO SUL

3.1. 100577 - REGULARIZAÇÃO E COMPACTAÇÃO DE SUBLEITO DE SOLO PREDOMINANTEMENTE ARENOSO. AF_11/2019 (M2)

		QTD	
TRECHO DA VIA	117*2	234,00000000	234,00
TRECHO DA VIA	8*2	16,00000000	16,00
TRECHO DA VIA	13*3	39,00000000	39,00
TRECHO DA VIA	54*2,5	135,00000000	135,00
			424,00

3.2. C3097 - MEIO FIO DE PEDRA GRANÍTICA (M)

		QTD	
EXTENSÃO DA VIA	192*2	384,00000000	384,00
TRAVAMENTO DA VIA	2,5+2,5	5,00000000	5,00
			389,00

L.V.R.

3.3. 51011695 - Execução de pavimento em paralelepípedos, rejuntamento com argamassa traço 1:3 (cimento e areia). af_05/2020 (m2)

			QTD
TRECHO DA VIA	117*2	234,00000000	234,00
TRECHO DA VIA	8*2	16,00000000	16,00
TRECHO DA VIA	13*3	39,00000000	39,00
TRECHO DA VIA	54*2,5	135,00000000	135,00
			424,00

3.4. 83693 - CAIACAO EM MEIO FIO (M2)

			QTD
PINTURA NA LATERAL DA VIA (EXTENSÃO DA VIA)	192*2*0,22	84,48000000	84,48
			84,48

3.5. 508424 - Escoramento contínuo de meio-fio, com aquisição, espalhamento e transporte de material c/distancia até 10km (m)

			QTD
LATERAIS DA VIA	192*2	384,00000000	384,00
			384,00

RUA DO ALTO 2 - PIRANGI DO SUL

4.1. 100577 - REGULARIZAÇÃO E COMPACTAÇÃO DE SUBLEITO DE SOLO PREDOMINANTEMENTE ARENOSO. AF_11/2019 (M2)

			QTD
TRECHO DA VIA	77*3	231,00000000	231,00
			231,00

4.2. C3097 - MEIO FIO DE PEDRA GRANÍTICA (M)

			QTD
EXTENSÃO DA VIA	77*2	154,00000000	154,00
TRAVAMENTO DA VIA	3+3	6,00000000	6,00
			160,00

4.3. 51011695 - Execução de pavimento em paralelepípedos, rejuntamento com argamassa traço 1:3 (cimento e areia). af_05/2020 (m2)

			QTD
TRECHO DA VIA	77*3	231,00000000	231,00
			231,00

4.4. 83693 - CAIACAO EM MEIO FIO (M2)

			QTD
PINTURA NA LATERAL DA VIA (EXTENSÃO DA VIA)	77*2*0,22	33,88000000	33,88
			33,88

4.5. 508424 - Escoramento contínuo de meio-fio, com aquisição, espalhamento e transporte de material c/distancia até 10km (m)

			QTD
LATERAIS DA VIA	77*2	154,00000000	154,00
			154,00

TRAVESSA PROJETADA 01 - PIRANGI DO SUL

5.1. 100577 - REGULARIZAÇÃO E COMPACTAÇÃO DE SUBLEITO DE SOLO PREDOMINANTEMENTE ARENOSO. AF_11/2019 (M2)

			QTD
TRECHO DA VIA (COMP X LARG MÉDIA)	$7 * ((1,4 + 0,62) / 2)$	7,07000000	7,07
TRECHO DA VIA (COMP X LARG MÉDIA)	$6,60 * ((1,2 + 1,63) / 2)$	9,34000000	9,34
			16,41

5.3. 101169 - EXECUÇÃO DE PAVIMENTO EM PARALELEPÍPEDOS, REJUNTAMENTO COM ARGAMASSA TRAÇO 1:3 (CIMENTO E AREIA). AF_05/2020 (M2)

			QTD
TRECHO DA VIA (COMP X LARG MÉDIA)	$7 * ((1,4 + 0,62) / 2)$	7,07000000	7,07
TRECHO DA VIA (COMP X LARG MÉDIA)	$6,60 * ((1,2 + 1,63) / 2)$	9,34000000	9,34
			16,41

5.5. 508424 - Escoramento contínuo de meio-fio, com aquisição, espalhamento e transporte de material c/distancia até 10km (m)

			QTD
LATERAIS DA VIA	19*2	38,00000000	38,00
			38,00

Handwritten signature/initials in blue ink.

RUA PROJETADA 02 - PIRANGI DO SUL

6.1. 100577 - REGULARIZAÇÃO E COMPACTAÇÃO DE SUBLEITO DE SOLO PREDOMINANTEMENTE ARENOSO. AF_11/2019 (M2)

			QTD
TRECHO DA VIA (COMP X LARG MÉDIA)	(48,50*3)	145,50000000	145,50
			145,50

6.2. C3097 - MEIO FIO DE PEDRA GRANÍTICA (M)

			QTD
TRECHO DA VIA (COMPR. X LARGURA)	(48,50)*2	97,00000000	97,00
TRAVAMENTO DA VIA	3+3	6,00000000	6,00
			103,00

6.3. 101169 - EXECUÇÃO DE PAVIMENTO EM PARALELÉPEDIOS, REIJUNTAMENTO COM ARGAMASSA TRAÇO 1:3 (CIMENTO E AREIA). AF_05/2020 (M2)

			QTD
TRECHO DA VIA (COMP X LARG MÉDIA)	48,50*3	145,50000000	145,50
			145,50

6.4. 83693 - CAIACAO EM MEIO FIO (M2)

			QTD
PINTURA NA LATERAL DA VIA (EXTENSÃO DA VIA)	48,5*2*0,22	21,34000000	21,34
			21,34

6.5. S08424 - Escoramento contínuo de meio-fio, com aquisição, espalhamento e transporte de material c/distancia até 10km (m)

			QTD
LATERAIS DA VIA	48,50*2	97,00000000	97,00
			97,00

RUA PROJETADA 03 - PIRANGI DO SUL

7.1. 100577 - REGULARIZAÇÃO E COMPACTAÇÃO DE SUBLEITO DE SOLO PREDOMINANTEMENTE ARENOSO. AF_11/2019 (M2)

			QTD
TRECHO DA VIA (COMP X LARG MÉDIA)	35*3	105,00000000	105,00
			105,00

7.2. C3097 - MEIO FIO DE PEDRA GRANÍTICA (M)

			QTD
TRECHO DA VIA (COMPR. X LARGURA)	(35)*2	70,00000000	70,00
TRAVAMENTO DA VIA	3+3	6,00000000	6,00
			76,00

7.3. 101169 - EXECUÇÃO DE PAVIMENTO EM PARALELÉPEDIOS, REIJUNTAMENTO COM ARGAMASSA TRAÇO 1:3 (CIMENTO E AREIA). AF_05/2020 (M2)

			QTD
TRECHO DA VIA (COMP X LARG MÉDIA)	35*3	105,00000000	105,00
			105,00

7.4. 83693 - CAIACAO EM MEIO FIO (M2)

			QTD
PINTURA NA LATERAL DA VIA (EXTENSÃO DA VIA)	35*2*0,22	15,40000000	15,40
			15,40

7.5. S08424 - Escoramento contínuo de meio-fio, com aquisição, espalhamento e transporte de material c/distancia até 10km (m)

			QTD
LATERAIS DA VIA	35*2	70,00000000	70,00
			70,00

RUA PROJETADA 04 - DISTRITO DE GENIPEPEIRO

8.1. 100577 - REGULARIZAÇÃO E COMPACTAÇÃO DE SUBLEITO DE SOLO PREDOMINANTEMENTE ARENOSO. AF_11/2019 (M2)

			QTD
TRECHO DA VIA (COMP X LARG MÉDIA)	208*4	832,00000000	832,00
			832,00

L.V.R.

8.2. C3097 - MEIO FIO DE PEDRA GRANÍTICA (M)

			QTD
TRECHO DA VIA (COMPR. X LARGURA)	208*2	416,00000000	416,00
TRAVAMENTO DA VIA	4	4,00000000	4,00
			420,00

8.3. 101169 - EXECUÇÃO DE PAVIMENTO EM PARALELEPÍEDOS, REJUNTAMENTO COM ARGAMASSA TRAÇO 1:3 (CIMENTO E AREIA). AF_05/2020 (M2)

			QTD
TRECHO DA VIA (COMP X LARG MÉDIA)	208*4	832,00000000	832,00
			832,00

8.4. 83693 - CAIACA O EM MEIO FIO (M2)

			QTD
PINTURA NA LATERAL DA VIA (EXTENSÃO DA VIA)	(208*2)*0,22	91,52000000	91,52
			91,52

8.5. S08424 - Escoramento contínuo de meio-fio, com aquisição, espalhamento e transporte de material c/distancia até 10km (m)

			QTD
LATERAIS DA VIA	208*2	416,00000000	416,00
			416,00

RUA PROJETADA 05 - DISTRITO DE TOROROMBA**9.1. 100577 - REGULARIZAÇÃO E COMPACTAÇÃO DE SUBLEITO DE SOLO PREDOMINANTEMENTE ARENOSO. AF_11/2019 (M2)**

			QTD
TRECHO DA VIA (COMP X LARG MÉDIA)	80*4	320,00000000	320,00
			320,00

9.2. C3097 - MEIO FIO DE PEDRA GRANÍTICA (M)

			QTD
TRECHO DA VIA (COMPR. X LARGURA)	80*2	160,00000000	160,00
TRAVAMENTO DA VIA	4	4,00000000	4,00
			164,00

9.3. 101169 - EXECUÇÃO DE PAVIMENTO EM PARALELEPÍEDOS, REJUNTAMENTO COM ARGAMASSA TRAÇO 1:3 (CIMENTO E AREIA). AF_05/2020 (M2)

			QTD
TRECHO DA VIA (COMP X LARG MÉDIA)	80*4	320,00000000	320,00
			320,00

9.4. 83693 - CAIACA O EM MEIO FIO (M2)

			QTD
PINTURA NA LATERAL DA VIA (EXTENSÃO DA VIA)	(80*2)*0,22	35,20000000	35,20
			35,20

9.5. S08424 - Escoramento contínuo de meio-fio, com aquisição, espalhamento e transporte de material c/distancia até 10km (m)

			QTD
LATERAIS DA VIA	80*2	160,00000000	160,00
			160,00

Handwritten signature/initials in blue ink.

RUA PROJETADA 06 - DISTRITO DE TOROROMBA

10.1. 100577 - REGULARIZAÇÃO E COMPACTAÇÃO DE SUBLEITO DE SOLO PREDOMINANTEMENTE ARENOSO. AF_11/2019 (M2)

			QTD
TRECHO DA VIA (COMP X LARG)	58*3,5	203,00000000	203,00
TRECHO DA VIA (COMP X LARG)	35*4	140,00000000	140,00
			343,00

10.2. C3097 - MEIO FIO DE PEDRA GRANÍTICA (M)

			QTD
TRECHO DA VIA (COMPR. X LARGURA)	93*2	186,00000000	186,00
TRAVAMENTO DA VIA	3,5	3,50000000	3,50
			189,50

10.3. 101169 - EXECUÇÃO DE PAVIMENTO EM PARALELÉPIDOS, REJUNTAMENTO COM ARGAMASSA TRAÇO 1:3 (CIMENTO E AREIA). AF_05/2020 (M2)

			QTD
TRECHO DA VIA (COMP X LARG)	58*3,5	203,00000000	203,00
TRECHO DA VIA (COMP X LARG)	35*4	140,00000000	140,00
			343,00

10.4. 83693 - CAIACA EM MEIO FIO (M2)

			QTD
PINTURA NA LATERAL DA VIA (EXTENSÃO DA VIA)	(93*2)*0,22	40,92000000	40,92
			40,92

10.5. S08424 - Escoramento contínuo de meio-fio, com aquisição, espalhamento e transporte de material c/distancia até 10km (m)

			QTD
LATERAIS DA VIA	93*2	186,00000000	186,00
			186,00

RUA PROJETADA 07 - CENTRO

11.1. 100577 - REGULARIZAÇÃO E COMPACTAÇÃO DE SUBLEITO DE SOLO PREDOMINANTEMENTE ARENOSO. AF_11/2019 (M2)

			QTD
TRECHO DA VIA (COMP X LARG)	41*3,5	143,50000000	143,50
TRECHO DA VIA (COMP X LARG)	55*3,00	165,00000000	165,00
TRECHO DA VIA (COMP X LARG)	70*3,50	245,00000000	245,00
			553,50

11.2. C3097 - MEIO FIO DE PEDRA GRANÍTICA (M)

			QTD
TRECHO DA VIA (COMPR. X LARGURA)	166*2	332,00000000	332,00
TRAVAMENTO DA VIA	3,5	3,50000000	3,50
			335,50

11.3. 101169 - EXECUÇÃO DE PAVIMENTO EM PARALELÉPIDOS, REJUNTAMENTO COM ARGAMASSA TRAÇO 1:3 (CIMENTO E AREIA). AF_05/2020 (M2)

			QTD
TRECHO DA VIA (COMP X LARG)	41*3,5	143,50000000	143,50
TRECHO DA VIA (COMP X LARG)	55*3,00	165,00000000	165,00
TRECHO DA VIA (COMP X LARG)	70*3,50	245,00000000	245,00
			553,50

11.4. 83693 - CAIACA EM MEIO FIO (M2)

			QTD
PINTURA NA LATERAL DA VIA (EXTENSÃO DA VIA)	(166*2)*0,22	73,04000000	73,04
			73,04

11.5. S08424 - Escoramento contínuo de meio-fio, com aquisição, espalhamento e transporte de material c/distancia até 10km (m)

			QTD
LATERAIS DA VIA	166*2	332,00000000	332,00
			332,00

l.v. R.!

RUA PROJETADA 01 - PIRANGI DO SUL

12.1. 100577 - REGULARIZAÇÃO E COMPACTAÇÃO DE SUBLEITO DE SOLO PREDOMINANTEMENTE ARENOSO. AF_11/2019 (M2)

			QTD
TRECHO DA VIA (COMP X LARG)	40*3,25	130,00000000	130,00
			130,00

12.2. C3097 - MEIO FIO DE PEDRA GRANÍTICA (M)

			QTD
TRECHO DA VIA (COMPR. X LARGURA)	40*2	80,00000000	80,00
TRAVAMENTO DA VIA	3,5	3,50000000	3,50
			83,50

12.3. 101169 - EXECUÇÃO DE PAVIMENTO EM PARALELÉPIDOS, REJUNTAMENTO COM ARGAMASSA TRAÇO 1:3 (CIMENTO E AREIA).

			QTD
TRECHO DA VIA (COMP X LARG)	40*3,25	130,00000000	130,00
			130,00

12.4. 83693 - CAIACAO EM MEIO FIO (M2)

			QTD
PINTURA NA LATERAL DA VIA (EXTENSÃO DA VIA)	(80*2)*0,22	35,20000000	35,20
			35,20

12.5. S08424 - Escoramento contínuo de meio-fio, com aquisição, espalhamento e transporte de material c/distancia até 10km (m)

			QTD
LATERAIS DA VIA	40*2	80,00000000	80,00
			80,00

RUA DOS CRAVEIROS - LOTEAMENTO LUAR DAS ORQUÍDEAS

12.1. 100577 - REGULARIZAÇÃO E COMPACTAÇÃO DE SUBLEITO DE SOLO PREDOMINANTEMENTE ARENOSO. AF_11/2019 (M2)

			QTD
TRECHO DA VIA (COMP X LARG)	103*6	618,00000000	618,00
			618,00

12.2. C3449 - MEIO FIO PRÉ MOLDADO (0,07x0,30x1,00)m C/REJUNTAMENTO (M)

			QTD
TRECHO DA VIA (COMPR. X LARGURA)	103*2	206,00000000	206,00
TRAVAMENTO DA VIA	6	6,00000000	6,00
			212,00

12.3. 101169 - EXECUÇÃO DE PAVIMENTO EM PARALELÉPIDOS, REJUNTAMENTO COM ARGAMASSA TRAÇO 1:3 (CIMENTO E AREIA).

			QTD
TRECHO DA VIA (COMP X LARG)	40*3,25	130,00000000	130,00
			130,00

12.4. 83693 - CAIACAO EM MEIO FIO (M2)

			QTD
PINTURA NA LATERAL DA VIA (EXTENSÃO DA VIA)	103*2*0,22	45,32000000	42,32
			42,32

12.5. S08424 - Escoramento contínuo de meio-fio, com aquisição, espalhamento e transporte de material c/distancia até 10km (m)

			QTD
LATERAIS DA VIA	103*2	206,00000000	206,00
			206,00

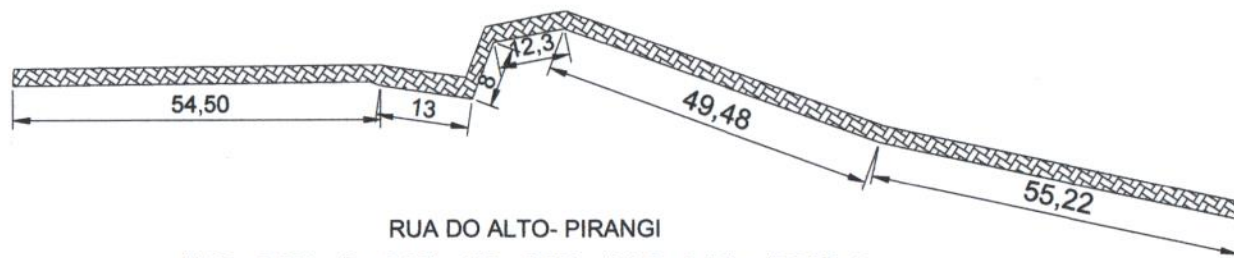

 George Ricardo F. Farias
 Engenheiro Civil
 CREA/RN 211411641-7

DISTRITO DE PIRANGI DO SUL

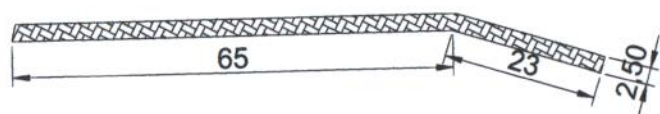

RUA DO ALTO- PIRANGI

$$(117 \times 2,50) + (8 \times 2,00) + (13 \times 3,00) + (54,5 \times 2,50) = 483,75\text{m}^2$$



RUA NOVA - PIRANGI

$$(88 \times 2,50) = 220,00\text{m}^2$$

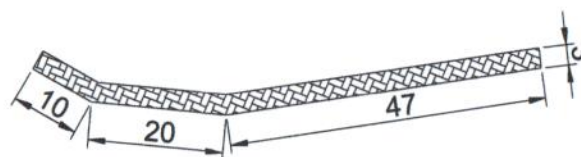

RUA DO ESPAÇO - PIRANGI

$$(77 \times 3,00) = 231,00\text{m}^2$$

L.R.F.
George Ricardo F. Farias
Engenheiro Civil
CREA/RN 211411641-7

AUTOR: _____
PROPRIETÁRIO: _____
EXECUÇÃO: _____

**PREFEITURA MUNICIPAL
DE NÍSIA FLORESTA**

PROJETO: PROJETO DE PAVIMENTAÇÃO DE VIAS	PRANCHA
LOCAL: DISTRITO DE PIRANGI DO SUL - NÍSIA FLORESTA	03/03
ASSUNTO: PRANCHA DE PAVIMENTAÇÃO	

APROVAÇÃO	ESCALA: INDICADA	DATA:
	ÁREA: 1331,69m ²	05/01/2022

DISTRITO DE PIRANGI DO SUL

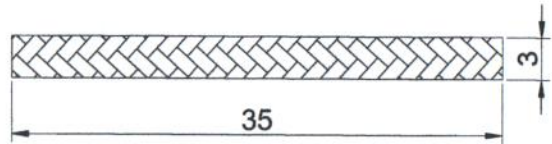

RUA PROJETADA 03 - PIRANGI

$$(35 \times 3,00) = 105,00\text{m}^2$$

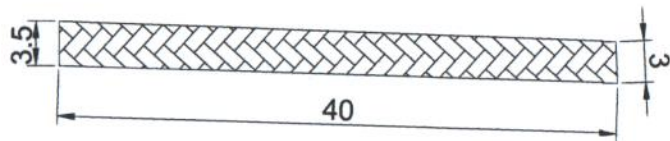

RUA PROJETADA 01 - PIRANGI

$$(40 \times 3,25) = 130,00\text{m}^2$$

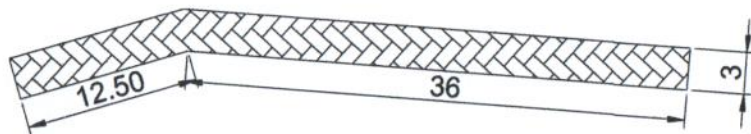

RUA PROJETADA 02 - PIRANGI

$$(48,50 \times 3,00) = 145,50\text{m}^2$$

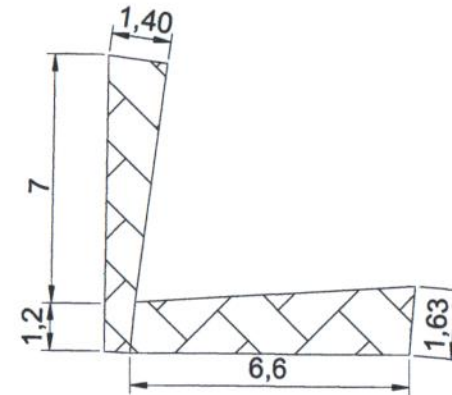

TR. DE ACESSO À PROJETADA 02

$$(7 \times (1,4 + 0,62) / 2) + (6,60 \times (1,20 + 1,63) / 2) = 16,44\text{m}^2$$

L. R. F.
George Ricardo F. Farias
Engenheiro Civil
CREA/RN 211411641-7

PROPRIETÁRIO:

PREFEITURA MUNICIPAL
DE NÍSIA FLORESTA

PROJETO: PROJETO DE PAVIMENTAÇÃO DE VIAS	PRANCHA
LOCAL: DISTRITO DE PIRANGI DO SUL - NÍSIA FLORESTA	02/03
ASSUNTO: PRANCHA DE PAVIMENTAÇÃO	

APROVAÇÃO	ESCALA: INDICADA	DATA:
	ÁREA: 1331,69m ²	05/01/2022

CENTRO DE NÍSIA FLORESTA

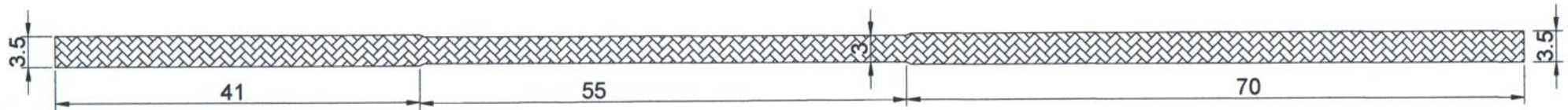

RUA PROJETADA 01 - CENTRO

L.R.F.
George Ricardo F. Farias
Engenheiro Civil
CREA/RN 211411641-7

AUTOR: _____

PROPRIETÁRIO: _____

EXECUÇÃO: _____

**PREFEITURA MUNICIPAL
DE NÍSIA FLORESTA**

PROJETO: PROJETO DE PAVIMENTAÇÃO DE VIAS	PRANCHA
LOCAL: CENTRO DE NÍSIA FLORESTA	01/01
ASSUNTO: PRANCHA DE PAVIMENTAÇÃO	

APROVAÇÃO	ESCALA: INDICADA	DATA:
	ÁREA: 553,50m ²	05/01/2022

DISTRITO DE GENIPAPEIRO



RUA PROJETADA 01 - GENIPAPEIRO

L. R. F.
George Ricardo F. Farias
Engenheiro Civil
CREA/RN 211411641-7

AUTOR: _____
PROPRIETÁRIO: _____
EXECUÇÃO: _____

**PREFEITURA MUNICIPAL
DE NÍSIA FLORESTA**

PROJETO: PROJETO DE PAVIMENTAÇÃO DE VIAS	PRANCHA
LOCAL: DISTRITO DE GENIPAPEIRO - NÍSIA FLORESTA	01/01
ASSUNTO: PRANCHA DE PAVIMENTAÇÃO	

APROVAÇÃO	ESCALA: INDICADA	DATA:
	ÁREA: 832,00m ²	05/01/2022

DISTRITO DE TOROROMBA

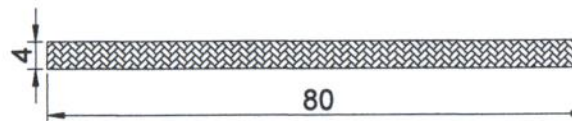
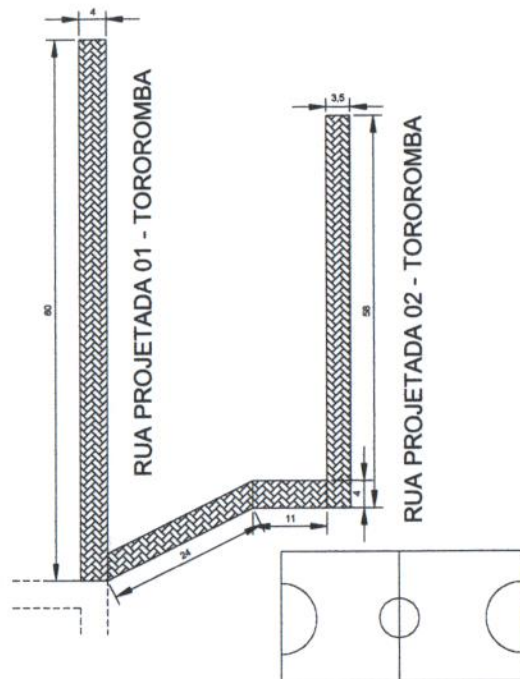

RUA PROJETADA 01 - TOROROMBA

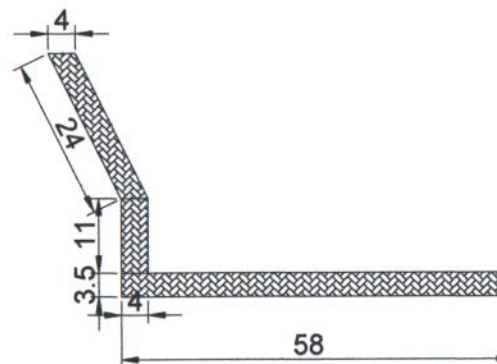

RUA PROJETADA 02 - TOROROMBA

George Ricardo F. Farias
 George Ricardo F. Farias
 Engenheiro Civil
 CREA/RN 211411641-7

AUTOR: _____
 PROPRIETÁRIO: _____
 EXECUÇÃO: _____

PREFEITURA MUNICIPAL DE NÍSIA FLORESTA		
PROJETO: PROJETO DE PAVIMENTAÇÃO DE VIAS	PRANCHA	
LOCAL: DISTRITO DE TOROROMBA - NÍSIA FLORESTA	01/01	
ASSUNTO: PRANCHA DE PAVIMENTAÇÃO		
APROVAÇÃO	ESCALA: INDICADA	DATA:
	ÁREA: 663,00m²	05/01/2022

LOTEAMENTO LUAR DAS ORQUÍDEAS

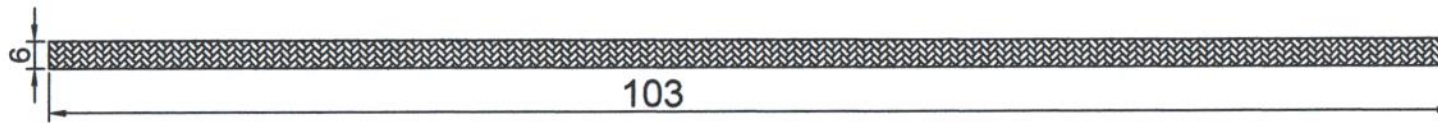

RUA DOS CRAVEIROS - LUAR DAS ORQUÍDEAS (MAZAPAS)

George Ricardo F. Farias
George Ricardo F. Farias
Engenheiro Civil
CREA/RN 211411641-7

AUTOR

PROPRIETÁRIO

DESENHISTA

PREFEITURA MUNICIPAL DE NÍSIA FLORESTA		
PROJETO: PROJETO DE PAVIMENTAÇÃO DE VIAS	PRANCHA 01/01	
LOCAL: LUAR DAS ORQUÍDEAS - NÍSIA FLORESTA		
ASSUNTO: FRANCHA DE PAVIMENTAÇÃO		
APROVAÇÃO	ESCALA: INDICADA	DATA:
	ÁREA: 018,00m ²	22/12/2023

A CUNHA

EZERRA

QUADRA

LOTAMENTO PARQUE DAS BROMELIAS

ESTRADA DO BONFIM

RUA PROF. MARIA AUGUSTA



L. V. N. J.
 George Ricardo F. Farias
 Engenheiro Civil
 CREA/RN 211411641-7



ESTADO DO RIO GRANDE DO NORTE
PREFEITURA MUNICIPAL DE NÍSIA FLORESTA
Rua Prefeito Américo de Oliveira, 23 – Centro – Nísia Floresta/RN
CNPJ 08.167.306/0001-49

MEMORIAL DESCRITIVO

OBRA: PAVIMENTAÇÃO COM DRENAGEM SUPERFICIAL EM BECOS, RUAS E TRAVESSAS NO MUNICÍPIO DE NÍSIA FLORESTA-RN.

DEZEMBRO
2023



ESTADO DO RIO GRANDE DO NORTE
PREFEITURA MUNICIPAL DE NÍSIA FLORESTA
Rua Prefeito Américo de Oliveira, 23 – Centro – Nísia Floresta/RN
CNPJ 08.167.306/0001-49

SUMÁRIO

1. APRESENTAÇÃO:	3
2. PLACA DA OBRA:	3
3. REGULARIZAÇÃO DO SUBLEITO:	3
4. COLCHÃO DE ASSENTAMENTO:	3
5. ASSENTAMENTO DOS PARALELEPÍPEDOS:	4
6. TRAVAMENTO:	4
7. REJUNTAMENTO E COMPRESSÃO:	4
8. GUIAS E SARJETAS:	5
9. PINTURA:	5
10. SINALIZAÇÃO:	5
11. CUIDADOS:	6
12. CONSIDERAÇÕES FINAIS:	6

L.V.M.



ESTADO DO RIO GRANDE DO NORTE
PREFEITURA MUNICIPAL DE NÍSIA FLORESTA
Rua Prefeito Américo de Oliveira, 23 – Centro – Nísia Floresta/RN
CNPJ 08.167.306/0001-49

1. APRESENTAÇÃO

O Projeto a seguir tem como finalidade melhorar a pavimentação das ruas:

- Rua nova (Pirangi do Sul) com 88m linear
Memória de cálculo: $(88 \times 2,50)$ totalizando área de 220m²;
- Rua do Alto (Pirangi do Sul) com 192,50m linear
Memória de cálculo: $(117 \times 2,50) + (8 \times 2,00) + (13 \times 3,00) + (54,50 \times 2,50)$
totalizando área de 483,75m²;
- Rua do Alto 2 (Rua do Espaço Pirangi do Sul) com 77m linear
Memória de cálculo: $(77 \times 3,00)$ totalizando área de 231m²;
- Travessa Projetada 01 (Pirangi do Sul) com 13,60m linear
Memória de cálculo: $(7 \times ((1,40 + 0,62) / 2)) + (6,60 \times ((1,20 + 1,63) / 2))$
totalizando área de 16,44m²;
- Rua Projetada 02 (Entrada pela RN lado de Búzios - Pirangi do Sul) com 48,50m linear
Memória de cálculo: $(48,50 \times 3,00)$ totalizando área de 145,50m²;
- Rua Projetada 03 (Pirangi do Sul) com 35m linear
Memória de cálculo: $(35 \times 3,00)$ totalizando área de 105m²;
- Rua Projetada 03 (Pirangi do Sul) com 35m linear
Memória de cálculo: $(35 \times 3,00)$ totalizando área de 105m²;
- Rua Projetada 04 (Distrito de Genipapeiro) com 208m linear
Memória de cálculo: $(208 \times 4,00)$ totalizando área de 832m²;
- Rua Projetada 05 (Distrito de Tororomba) com 80m linear
Memória de cálculo: $(80 \times 4,00)$ totalizando área de 320m²;
- Rua Projetada 06 (Distrito de Tororomba) com 93m linear
Memória de cálculo: $(58 \times 3,50) + (35 \times 4,00)$ totalizando área de 343m²;
- Rua Projetada 07 (Centro) com 166,35m linear
Memória de cálculo: $(41 \times 3,50) + (55 \times 3,00) + (70 \times 3,50)$ totalizando área de 553,50m².
- Rua dos Craveiros (Loteamento Luar das Orquídeas) com 103m linear
Memória de cálculo: $(103 \times 6,00)$ totalizando área de 618m²;

L.V.R.



ESTADO DO RIO GRANDE DO NORTE
PREFEITURA MUNICIPAL DE NÍSIA FLORESTA
Rua Prefeito Américo de Oliveira, 23 – Centro – Nísia Floresta/RN
CNPJ 08.167.306/0001-49

As dimensões das vias conforme apresentado são variáveis, devendo seguir as especificações do projeto, memória de cálculo e especificações técnicas, que totalizam uma área de 3.190,41m² de área implantada, proporcionando o maior conforto e segurança para os moradores e valorização imobiliária.

Em caso de divergência entre orçamento, projeto e execução deverão ser discutidos pontualmente junto a Fiscalização, respeitando sempre as quantidades previstas no projeto e orçamento.

2. PLACA DA OBRA:

As placas da obra deverá seguir as dimensões especificadas na memória de cálculo do orçamento básico (1,5m de altura por 2,00m de largura), sendo o primeiro serviço a ser executado. As informações constantes nas placas e o local de implantação deverão ser confirmados junto à Fiscalização. O setor de Gerência em Planejamento e Execução de Obras (setor de Engenharia da Prefeitura) ficará responsável por especificar e informar o modelo da placa, a contratada por sua vez deverá apresentar a arte para aprovação do setor técnico.

3. REGULARIZAÇÃO DO SUBLEITO:

Imediatamente antes do preparo do subleito, o terreno deverá estar livre de toda vegetação ou material orgânico eventualmente existente. A superfície do subleito deverá ser regularizada, escarificada na profundidade de 20 cm e destorroada.

Após o destorroamento, proceder-se-á ao umedecimento ou secagem, compactação na energia especificada e acabamento. A compactação será executada com equipamento adequado, de modo a se obter as características necessárias.

4. COLCHÃO DE ASSENTAMENTO:

Sobre a camada de base do pavimento devidamente preparada, deverá ser esparramada uma camada de areia, em uma espessura de 10 cm tal que, somada à altura do paralelepípedo, perfaça um total de 20 cm após a compressão.

5. ASSENTAMENTO DOS PARALELEPÍEDOS:

V. V. R. P.



ESTADO DO RIO GRANDE DO NORTE
PREFEITURA MUNICIPAL DE NÍSIA FLORESTA
Rua Prefeito Américo de Oliveira, 23 – Centro – Nísia Floresta/RN
CNPJ 08.167.306/0001-49

Antes de o assentamento ser iniciado, devem-se estabelecer as linhas de referência através de piquetes cravados no eixo da via e nas sarjetas, para que o pavimento fique com a declividade transversal estabelecida no projeto.

O assentamento deverá progredir dos bordos para o eixo da via e as fiadas deverão ser retilíneas e normais ao eixo, sendo as peças de cada fiada de larguras aproximadamente iguais.

As juntas de paralelepípedos de cada fiada devem ser alternadas em relação às das fiadas vizinhas.

Os paralelepípedos, ao serem colocados sobre o colchão de areia, deverão ficar cerca de 1 cm acima do nível, de forma que sejam necessárias várias batidas com o martelo de calceteiro para assentá-lo no nível definido.

Depois dos paralelepípedos assentados, a parte superior das juntas, em qualquer ponto, não deverá exceder a 1,5 cm.

Os paralelepípedos, a serem colocados sobre o colchão de areia, deverão ter as medidas mínimas de 10x20x10h, e as medidas máximas 15x25x10h.

6. TRAVAMENTO:

Nos trechos inicial, e final das vias, deve-se realizar o travamento dos paralelepípedos através da execução de um meio fio enterrado. Este meio fio deverá ser da mesma rocha dos paralelepípedos ou de concreto.

7. REJUNTAMENTO E COMPRESSÃO:

O rejuntamento tem como finalidades principais firmar o pavimento, pela imobilização dos elementos, melhorar a textura superficial do pavimento e diminuir a sonoridade.

O rejuntamento apresenta as vantagens de aumentar a vida útil do pavimento e reduzir bastante o custo de manutenção.

O rejuntamento será executado com argamassa de cimento e areia traço 1:3 com consistência adequada para uma boa penetração nas juntas.

A penetração da argamassa nas juntas é feita com vassourões. Após seu esparrame, os paralelepípedos deverão ser comprimidos por meio de compactador tipo “sapinho”.

8. GUIAS E SARJETAS:

L. V. R. A.



ESTADO DO RIO GRANDE DO NORTE
PREFEITURA MUNICIPAL DE NÍSIA FLORESTA
Rua Prefeito Américo de Oliveira, 23 – Centro – Nísia Floresta/RN
CNPJ 08.167.306/0001-49

No caso de pavimentos executados sem sarjetas de concreto, os paralelepípedos, na faixa de até 30 cm da borda da guia, que terá a função de sarjeta, deverão ser rejuntados com argamassa de cimento e areia. Será executado em meio fio em pedra granítica e pré-moldado (com dimensão de 1,00m x 0,30m x 0,07m) conforme especificado na planilha orçamentária com rejunte de argamassa de cimento e areia no traço de 1:3. As calhas de drenagem superficiais, com rejunte de argamassa de cimento e areia no traço de 1:3, sendo executado a cada 100m ao longo da via pavimentada.

9. PINTURA:

O meio-fio que receberá a pintura a cal deverá estar com sua superfície devidamente limpa. A primeira demão será aplicada na horizontal e a segunda na vertical, depois de seca a primeira.

10. SINALIZAÇÃO:

A sinalização ficará a cargo da Prefeitura Municipal de Nísia Floresta

10.1-Sinalização vertical: A sinalização vertical resulta na aplicação de placas em pontos laterais da via (ruas).

10.1.1 – Função: Regulamenta obrigações, limitações e educar. A eficiência esperada da colocação correta no campo visual, da objetividade e clareza da mensagem, da legibilidade e no entendimento do condutor.

10.1.2 – Posicionamento dos sinais: O afastamento lateral das placas, medindo entre a borda lateral da mesma e da pista, deve ser, no mínimo, de 0,30m para os trechos retos da via, e 0,40m nos trechos em curva.

10.1.3 – Suporte para Placas: Em tubo de aço galvanizado a quente diâmetro de 2” com espessura da parede de 1,90mm para placas de regulamentação e advertência e diâmetro 2 ½” a 3” para placas indicativas.

10.1.4 – Sinalização da Obra: Deverão ser previstas placas de identificação da obra, placas de identificação de desvios de tráfego e canaletas de proteção aos trabalhadores.

10.1.5 – Materiais: O material a ser utilizado na confecção das placas será a chapa de aço zincado com espessura de 1,25 mm, conforme especificações da NBR 11904 - Placas de aço para sinalização viária.

L. V. R. P.



ESTADO DO RIO GRANDE DO NORTE
PREFEITURA MUNICIPAL DE NÍSIA FLORESTA
Rua Prefeito Américo de Oliveira, 23 – Centro – Nísia Floresta/RN
CNPJ 08.167.306/0001-49

As placas serão pintadas com tintas refletivas, de modo que permita a visibilidade noturna. Para a refletorização, são utilizados:

- Símbolo em material refletivo sobre fundo fosco;
- Símbolo fosco sobre fundo em material refletivo;
- Símbolo e fundo em material refletivo.

O sistema de fixação na estrutura de madeira é constituído por parafusos zincados de cabeça boleada com fenda de 1 ½" x 3/16", com porca e arruela de aço carbono SAE 1008/1020, limpas, isentas de óleo, graxa sais ou ferrugem.

Para mensagens complementares dos sinais de regulamentação em áreas urbanas devem ser utilizadas as fontes de alfabetos e números dos tipos Helvética Medium, Arial, Standard Alphabets for Highway Signs and Pavement Markings ou similar.

A forma padrão do sinal de regulamentação é a circular, e as cores são vermelha, preta e branca. Constituem exceção, quanto à forma, os sinais R-1 "Parada Obrigatória".

A utilização das cores nos sinais de regulamentação deve ser feita obedecendo-se aos critérios abaixo e ao padrão Munsell indicado.

Cor	Padrão Munsell (PM)	Utilização nos sinais de regulamentação
Vermelha	7,5 R 4/14	Fundo do sinal R-1; Orla e tarja dos sinais de regulamentação em geral.
Preta	N 0,5	Símbolos e legendas dos sinais de regulamentação.
Branca	N 9,5	Fundo de sinais de regulamentação; Letras do sinal R-1

R – red- vermelho N- neutral (cores absolutas)

Serão fornecidas e instaladas placas de sinalização vertical de advertência e regulamentação. As placas serão instaladas nos locais definidos no projeto de sinalização viária (se houver), devendo ser observadas as referências constantes no projeto. Deverão ser colocadas do lado direito do sentido do tráfego que devem orientar. Todas as observações, quanto à sinalização viária, devem estar de acordo com o projeto, e bem como, o Código de Trânsito Brasileiro.

11. CUIDADOS:

Caso sob a ação do tráfego, ocorra exsudação do rejunte, faz-se à correção com o mesmo

L.V.R. 17



ESTADO DO RIO GRANDE DO NORTE
PREFEITURA MUNICIPAL DE NÍSIA FLORESTA
Rua Prefeito Américo de Oliveira, 23 – Centro – Nísia Floresta/RN
CNPJ 08.167.306/0001-49

material. A liberação ao trânsito poderá ocorrer 72 horas após a conclusão dos serviços.

12. CONSIDERAÇÕES FINAIS:

Após a conclusão total da obra, a CONTRATADA deverá retirar todos os restos de materiais, inclusive entulhos e outros.

A obra só será dada com entregue após inspeção final da FISCALIZAÇÃO.

Nísia Floresta/RN, 22 de dezembro de 2023.

George Ricardo França Farias
Eng. Civil – CREA: 211411641-7

George Ricardo F. Farias
Engenheiro Civil
CREA/RN 211411641-7



Anotação de Responsabilidade Técnica - ART
Lei nº 6.496, de 7 de dezembro de 1977

CREA-RN

ART Obra/Serviço
Nº RN20220493515

Conselho Regional de Engenharia e Agronomia do Rio Grande do Norte

INICIAL

1. Responsável Técnico

GEORGE RICARDO FRANCA FARIAS

Título profissional: ENGENHEIRO CIVIL

RNP: 2114116417

Registro: 2114116417RN

2. Dados do Contrato

Contratante: Prefeitura Municipal de Nísia Floresta

RUA Prefeito Américo de Oliveira

Complemento:

Cidade: Nísia Floresta

Bairro: Centro

UF: RN

CPF/CNPJ: 08.167.306/0001-49

Nº: 23

CEP: 59164000

Contrato: Não especificado

Valor: R\$ 1.800,00

Ação Institucional: NÃO SE APLICA

Celebrado em: 03/01/2022

Tipo de contratante: Pessoa Jurídica de Direito Público

3. Dados da Obra/Serviço

RUA DIVERSAS

Complemento:

Cidade: NÍSIA FLORESTA

Data de Início: 01/02/2022

Finalidade:

Proprietário: Prefeitura Municipal de Nísia Floresta

Bairro: CENTRO

UF: RN

Previsão de término: 31/12/2022

Coordenadas Geográficas: 0, 0

Código: Não Especificado

Nº: s/n

CEP: 59164000

CPF/CNPJ: 08.167.306/0001-49

4. Atividade Técnica

14 - Elaboração

80 - Projeto > TRANSPORTES > INFRAESTRUTURA URBANA > DE PAVIMENTAÇÃO > #4.2.1.3 - EM PARALELEPÍEDO PARA VIAS URBANAS

35 - Elaboração de orçamento > TRANSPORTES > INFRAESTRUTURA URBANA > DE PAVIMENTAÇÃO > #4.2.1.3 - EM PARALELEPÍEDO PARA VIAS URBANAS

38 - Especificação > TRANSPORTES > INFRAESTRUTURA URBANA > DE PAVIMENTAÇÃO > #4.2.1.3 - EM PARALELEPÍEDO PARA VIAS URBANAS

18 - Fiscalização

60 - Fiscalização de obra > TRANSPORTES > INFRAESTRUTURA URBANA > DE PAVIMENTAÇÃO > #4.2.1.3 - EM PARALELEPÍEDO PARA VIAS URBANAS

Quantidade

Unidade

3.190,41

m2

3.190,41

m2

3.190,41

m2

Quantidade

Unidade

3.190,41

m2

Após a conclusão das atividades técnicas o profissional deve proceder a baixa desta ART

5. Observações

TRATA-SE DA ART DA ELABORAÇÃO DA PLANILHA ORÇAMENTÁRIA, PROJETO, MEMORIAL DESCRITIVO E FISCALIZAÇÃO DA OBRA DE PAVIMENTAÇÃO COM DRENAGEM SUPERFICIAL EM DIVERSAS RUAS NO MUNICÍPIO DE NÍSIA FLORESTA-RN (GENIPAPEIRO, CENTRO, TOROROMBA E PIRANGI DO SUL), TOTALIZANDO 3.190,41m² DE PAVIMENTAÇÃO. ART CARGO E FUNÇÃO: RN20220476396

6. Declarações

- Declaro que estou cumprindo as regras de acessibilidade previstas nas normas técnicas da ABNT, na legislação específica e no decreto n. 5296/2004.

7. Entidade de Classe

SEM INDICAÇÃO DE ENTIDADE DE CLASSE

8. Assinaturas

Declaro serem verdadeiras as informações acima

George Ricardo Franca Farias
GEORGE RICARDO FRANCA FARIAS - CPF: 083.423.544-74

_____ de _____ de _____
Local data

Prefeitura Municipal de Nísia Floresta - CNPJ: 08.167.306/0001-49

9. Informações

* A ART é válida somente quando quitada, mediante apresentação do comprovante do pagamento ou conferência no site do Crea.

10. Valor

Valor da ART: R\$ 88,78

Registrada em: 31/03/2022

Valor pago: R\$ 88,78

Nosso Número: 8203908602

A autenticidade desta ART pode ser verificada em: <http://crea-rn.sitac.com.br/publico/>, com a chave: cAD61
Impresso em: 26/05/2022 às 08:20:23 por: . ip: 170.233.120.12

